

# ECOFLOW

## EcoFlow Smart Generator Dual Fuel — User Manual

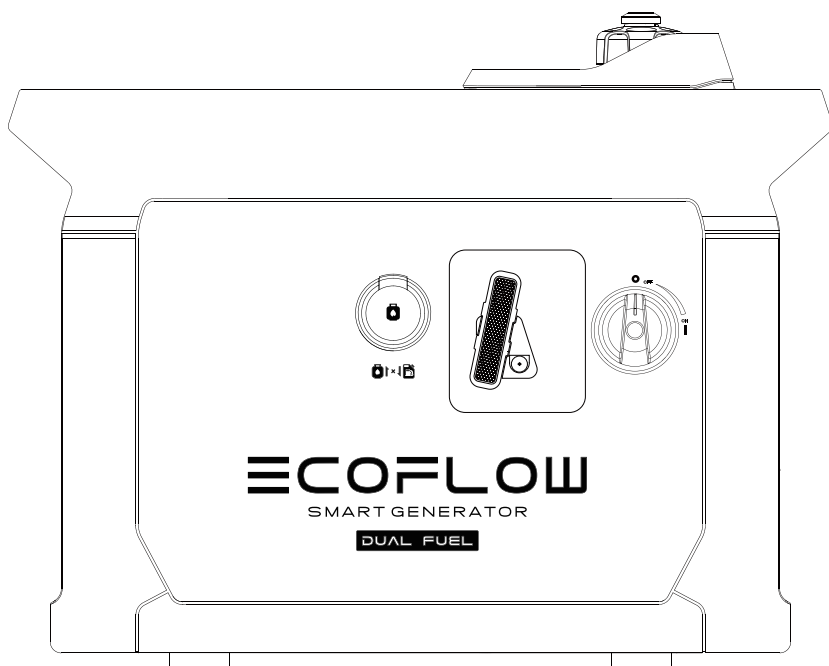



# Disclaimer

---

Users are expected to read this User Manual carefully and ensure they have fully understood the content before using this product. Please keep this User Manual for future reference. Any incorrect usage may result in severe injury to the user or others, damage to the product or loss of property. By using this product, the user will be deemed as having understood, recognized and accepted all the terms and contents of the User Manual, and will be responsible for any incorrect usage, and all the consequences arising therefrom. EcoFlow hereby disclaims any liability for any losses due to the user's failure to use the product according to the User Manual.

Subject to compliance with laws and regulations, our company has the final right to interpret this document and all documents of and related to this product. Any update, revision or termination of the content thereof, if necessary, will be made without prior notice, and users must visit the official website of EcoFlow for the latest information regarding the product.

# Contents

<b>1. Safety Guidelines</b>	<b>1</b>
1.1 Safety Warning	1
1.2 Safety Instructions	1
1.3 Important Labels	2
1.4 FCC Class A Warnings	3
<b>2. Getting Started</b>	<b>4</b>
2.1 Appearance Description	4
2.2 Introduction to the Icons on the Display Screen	6
2.3 Before You Use the Product	7
2.4 Using the Product	10
--2.4.1 Startup	11
--2.4.2 Turning Off	12
--2.4.3 AC Connections	13
--2.4.4 DC Charging	14
2.4.4.1 Charging the DELTA Max, the DELTA Pro, or the Power Kits	14
2.4.4.2 Charging the DELTA Max Extra Battery Pack or the DELTA Pro Extra Battery Pack	15
--2.4.5 EcoFlow App	15
--2.4.6 Application Range	16
--2.4.7 Special Requirements	16
<b>3. Maintenance and Servicing</b>	<b>17</b>
3.1 Checking the Spark Plug	18
3.2 Adjusting the Carburetor	19
3.3 Replacing the Engine Oil	19
3.4 Air Filter	20
3.5 Fuel Filter Strainer	21
3.6 Muffler	21
<b>4. Storage and Transportation</b>	<b>22</b>
4.1 Draining the Fuel	22
4.2 Storing the Generator	22
4.3 Rechargeable Battery	22
4.4 Use after storage	23
4.5 Transportation	23
<b>5. Faults and Troubleshooting</b>	<b>24</b>
<b>6. Parameters and Specifications</b>	<b>25</b>
<b>7. Circuit Diagram</b>	<b>26</b>
<b>8. Package List</b>	<b>27</b>

# 1. Safety Guidelines

## 1.1 Safety Warning

The safety of you and others, as well as of property are of the primary importance. Please carefully read the extremely important safety warnings we have written in the User Manual and the sticker of the generator set. This is to remind you of the potential dangers which may harm you and others. Before each safety warning is a symbol and one of the three following words: danger, warning or caution.

These words indicate:

**⚠ Danger** If you fail to follow the instructions, your life will be at risk or you will be severely injured.

**⚠ Warning** If you fail to follow the instructions, your life may be at risk or you may be seriously injured.

**Caution** If you fail to follow the instructions, your generator set and other property may be damaged.

## 1.2 Safety Instructions

Please read the User Manual carefully before using the generator in order to avoid accidents.

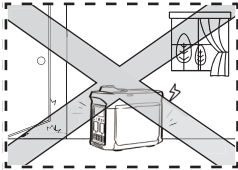

Do not use indoors and keep away from doors, windows and vents

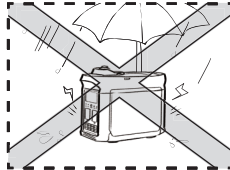

Do not use in damp environments

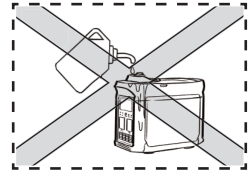

Make sure that no fuel is spilled when refueling

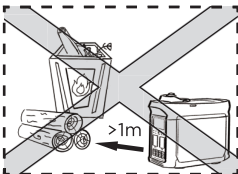

Keep any combustibles at least 1m / 3ft away

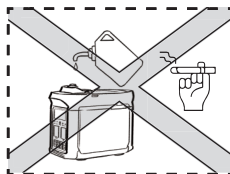

Do not smoke when refueling

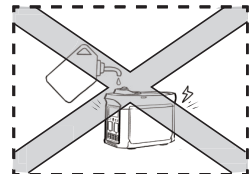

Switch off the engine before refueling

### Earthing the Generator

The generator is equipped with system grounding, which is used to connect the generator's frame components to the ground terminal in the AC outlet. The system grounding doesn't connect to the AC neutral.

### Connect the Generator to the Electrical System

Do not connect the generator to the electrical system of a building, unless an isolation switch has been properly installed by a licensed electrician. Please comply with all applicable laws and electrical regulatory requirements.

#### Caution

Keep the air inlets in the side of front panel, the muffler and the bottom of generator clean and unblocked and prevent any debris, mud or water from entering. The generator, the controller or the engine may be damaged if these air inlets become blocked. Do not transport, store or use the generator together with other products. Any oil leaks may damage the generator or endanger your personal safety as well as your property.



## 1.4 FCC Class A Warnings

This equipment has tested and found to comply with the limits for a Class A digital device, pursuant to Part 15 of the FCC Rules. These limits are designed to provide reasonable protection against harmful interference when the equipment is operated in a commercial environment. This equipment generates, uses, and can radiate radio frequency energy and, if not installed and used in accordance with the instruction manual, may cause harmful interference to radio communications. Operation of this equipment in a residential area is likely to cause harmful interference in which case the user will be required to correct the interference at his own expense.

**This device complies with part 15 of the FCC Rules.**

**Operation is subject to the following two conditions:**

- (1) the device may not cause harmful interference, and**
- (2) this device must accept any interference received, including interference that may cause undesired operation. Changes or modifications not expressly approved by the party responsible for compliance could void the user's authority to operate the equipment.**

**NOTE: This equipment has been tested and found to comply with the limits for a Class A digital device, pursuant to part 15 of the FCC Rules. These limits are designed to provide reasonable protection against harmful interference when the equipment is operated in a commercial environment.**

**This equipment generates, uses, and can radiate radio frequency energy and, if not installed and used in accordance with the instruction manual, may cause harmful interference to radio communications. Operation of this equipment in a residential area is likely to cause harmful interference in which case the user will be required to correct the interference at his own expense.**

## 2. Getting Started

### 2.1 Appearance Description

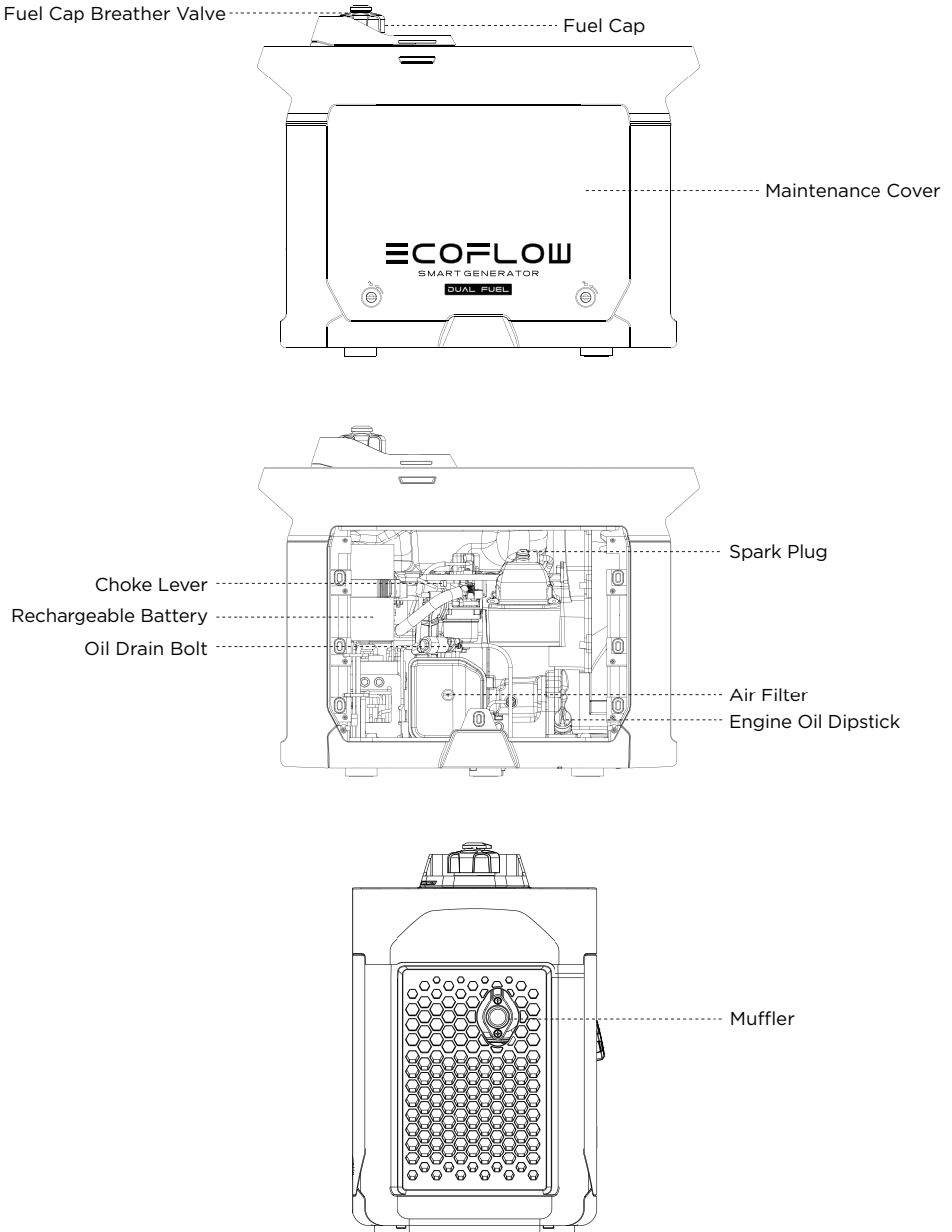

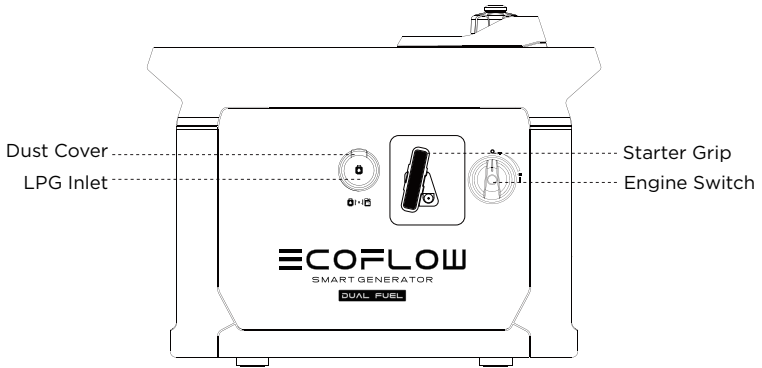
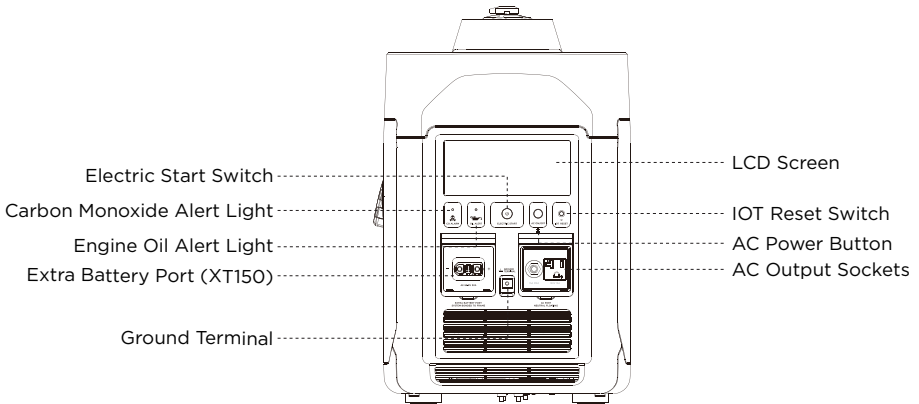

**Carbon Monoxide Alert Light:** When the carbon monoxide sensor detects that the concentration of carbon monoxide is about to exceed the standard, the generator will automatically stop and the carbon monoxide alert light will flash for 5 minutes. During this course, the generator cannot be started.

**LPG:** liquefied petroleum gas.

## 2.2 Introduction to the Icons on the Display Screen

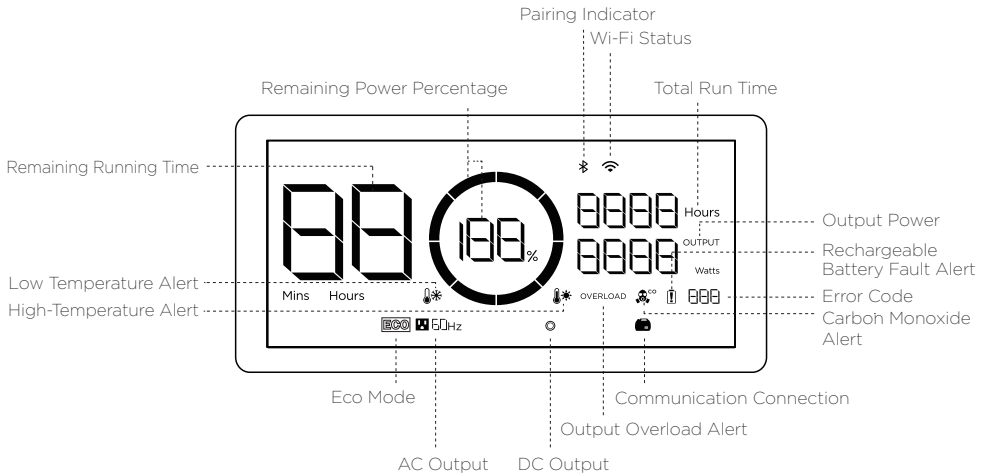

**Remaining Oil Percentage:** If the amount of oil falls below 600 ml while the gasoline is in use, the remaining oil percentage will show as 0%. During this time, the icon will flicker to remind you to add more fuel immediately. The display will show 99% when the LPG is in use.

**Wi-Fi Status:** The devices that support Bluetooth connection will be connected to the App directly or to the Internet after the network connection process is completed. If it is successfully connected to the Internet, the icon will stay on.

**Error Code:** Please refer to the EcoFlow app for specific information on error codes.

**ECO Mode:** In this mode, the generator will automatically match the rpm according to power output level in order to reduce fuel consumption and noise. Default ECO Mode.

### ECO Mode Settings:

1. Hold the AC power switch for two seconds;
2. This can be done in the app. For details, please refer to 2.4.5.

\* See Section 5 for more troubleshooting steps.

## 2.3 Before You Use the Product

### Adding fuel (when using gasoline)

#### **⚠ Danger**

Please read the Safety Guidelines carefully before refueling as fuel is inflammable and toxic. Do not overfill the fuel tank, as fuel may expand and spill out when the fuel tank warms up. Be sure to tightly close the fuel cap after refueling.

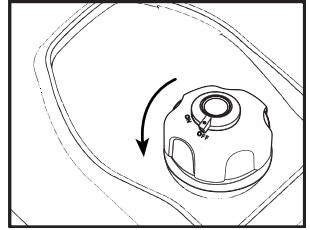

Open fuel cap

#### **Caution**

Clean away the residual fuel with a clean and soft cloth after refueling to avoid damage to the rubber shell. Please use unleaded fuel rather than leaded fuel which may severely damage the internal parts of generator. Take off the fuel cap and fill up until the red indicator.

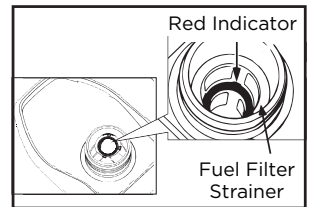

Refueling

**Recommended fuel: unleaded gasoline**

**Fuel tank capacity: 1.05 gal. / 4.00 L**

### Connecting LPG (when using LPG)

1. Make sure the LPG cylinder valve is in the closed position.
2. If you are using a new LPG cylinder, first remove the plastic cap located on top of the cylinder valve.
3. Connect the LPG hose to the LPG cylinder valve and tighten it by hand, without over-tightening it.
4. Remove the dust cover from the LPG access port of the generator.
5. Remove the protective rubber plug from the female connector of the LPG hose.
6. Insert the female connector of the LPG hose into the LPG access port and push it until you hear a clicking noise, and move the outer ring of the female connector forward.

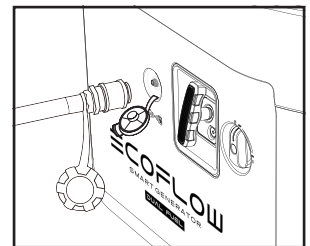

Insert the LPG Hose

- Tips: 1. Immediately close the LPG cylinder valve when the generator is shut down.  
2. Do not place the LPG cylinder on the side with the generator's muffler.

### **⚠ Danger**

When the engine is running, do not place the LPG hose or the LPG cylinder in the exhaust passage of the muffler.

### **⚠ Warning**

- Do not allow children to tamper or play with the LPG cylinder or LPG hose.
- Use an approved LPG cylinder that is equipped with an OPD (Overfill Prevention Device). Install the LPG cylinder on a flat surface, with the cylinder always in a upright position and the valve resting on top of the cylinder.
- The gas cylinder should not be installed near any sources of ignition, and should not be exposed to sunlight, rain, or dust.
- Close the cylinder valve during transportation and storage by disconnecting the cylinder and covering it with a protective cap. If possible, a plastic protective cap is typically used. Keep the cylinder far away from sources of ignition, Keep ventilation inside the vehicle.
- If there is a strong LPG smell, immediately close the cylinder valve, and use soapy water to wet all the LPG hose fittings to check for leak. If bubbles appear or grow, then this indicates a leak in the LPG hose. Do not check for air leaks by using an open flame such as by lighting a cigarette. If you find a leak, contact a qualified technician to inspect it.

### **Caution**

- The LPG hose and standard LPG cylinder need to be used together in this device.
- Make sure that the inspection date on the LPG cylinder is within the scope of specified usage.
- The position of the cylinder must be firmly set to avoid excessive bending or twisting when the LPG hose is connected.

---

## **Add Generator Engine Oil**

### **Caution**

There is no engine oil in the generator when delivered from the factory. Do not start up the generator until after adding sufficient engine oil. Do not tilt the generator when adding engine oil, to prevent damage to the generator due to adding excessive oil.

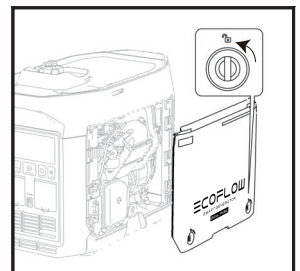

Removing the maintenance cover

1. Place the generator on a level plane.
2. Turn the maintain cover knob to  and take off the maintenance cover.
3. Unscrew the lid and oil dipstick.
4. Inject the specified amount of recommended engine oil, and screw the lid and oil dipstick closed tightly. Reinstall the maintenance cover and turn the knob to Closed.

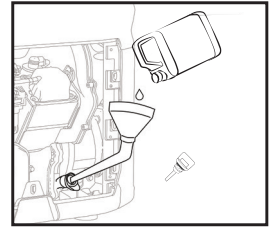

Refilling the engine oil

**Recommended engine oil: SAE SJ 10W-40**

**Grade of recommended engine oil: API Grade SJ or higher**

**Oil capacity: 0.1 gal. / 0.38 L**

---

## Rechargeable Battery Connection

The generator cannot be started by the Electric Start switch unless connected to the internal battery.

Turn the maintain cover knob to , take off the maintenance cover and connect the positive and the negative wires of the battery respectively.

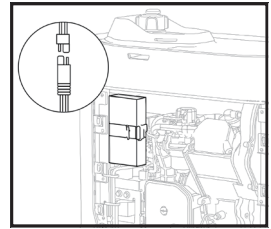

Connecting the positive and negative wires

---

## Checking Before Use

**⚠ Warning** Please check the following components carefully each time before using the generator.

### a) Check the fuel level(when using gasoline)

Take off the fuel cap and check the fuel level. Inject more fuel into the tank if the fuel level is too low.

### b) Check the LPG(when using LPG)

Open the LPG cylinder valve, and use soapy water to soak all the connections on the LPG hose to check for leaks. If bubbles appear or bubbles grow, then this indicates a leak in the LPG hose. If the leak is at a fitting, then turn off the valve on the cylinder and tighten the fitting. Open the valve again and use soapy water to recheck the fitting, then turn off the valve on the cylinder and tighten the fitting. If the leak continues, or if the leak is not at the fitting, then stop using the generator and contact customer support.

### c) Check the engine oil level

- Make sure there are no engine oil leaks.
  - Check the engine oil level. If the oil level is low, the engine oil alarm system may shut off the engine.
1. Unscrew the lid, take out the oil dipstick and wipe it clean.
  2. Dip the oil dipstick into the oil filler without screwing it in, and check the oil level.
  3. Add the recommended amount of engine oil if the oil level is low.
  4. Screw the oil dipstick and lid firmly shut.

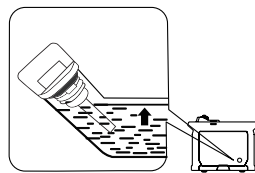

Engine oil level check

### d) Check whether the rechargeable battery is connected correctly

Turn the maintain cover knob to Open, take off the maintenance cover and check whether the positive and the negative wires of battery are connected correctly.

### Malfunctions While Running

Check for any issues while the generator is running and consult EcoFlow for further technical support if necessary.

## 2.4 Using the Product

### **⚠ Danger**

- **Read the Safety Guidelines before use.**
- **Do not use the generator in a closed space as the exhaust fumes may result in a loss of consciousness or even death. Use it in a well-ventilated place.**
- **Do not connect the AC Output Socket with any electrical equipment before starting the generator.**

Tips: Ambient Temperature for Generator -15°C-40°C in the gasoline mode, and -5°C-40°C in the LPG mode. The generators can operate under standard atmospheric conditions ("standard atmospheric conditions"- ambient temperate of 25°C - atmospheric pressure of 100 kPa - relative humidity of 30%). When the temperature, humidity, and height surpass standard atmospheric conditions, the output of the generator will decrease Using under high temperature for an extended period of time will affect the life cycle of the generator and its built-in battery. Also, the output must be lowered when it is used in small spaces, since it will affect the cooling of the generator.

## 2.4.1 Startup

**Caution** For fuel selection, the generator will use LPG when the LPG hose is connected and gasoline when the hose is not connected.

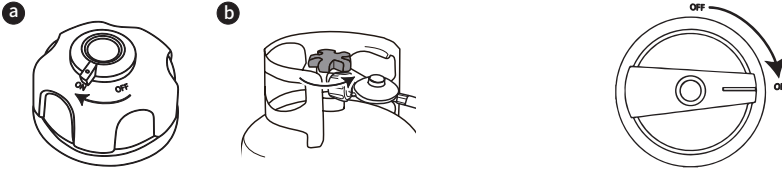

1. **a.** To Use Gasoline: Turn the fuel cap vent valve knob to "ON";
- b.** To Use LPG: Open the LPG cylinder valve;

2. Turn the Engine Switch to "ON".

**The generator can be started using any of the four methods below:**

### a) Electric Start Switch

Press and hold the Electric Start Switch for 2 seconds to execute the start-up program and start up the generator.

Tips: To save battery power consumption, when the Engine Switch is at the "ON" position, if the generator fails to start up, the power will be disconnected after 3 mins and the display screen will switch off. In this situation, press the start button to activate the screen display to then re-enable the Electric Start Switch.

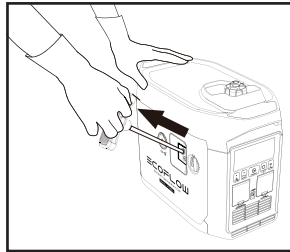

Manual start

### b) Manual start

Pull the Manual Starter Grip until the line tightens and push it by force.

Tips: When doing a manual start, you will need to hold the generator to prevent it from bumping while you pull the cord. Do not let the starter handle spring back towards the generator. Gently return the handle to its original position to avoid damaging the starter. When there is battery loss or no battery, the maintenance door will need to be opened to manually control the choke door when using the LPG manual start.

c) Self-start, see paragraph 2.4.4

d) Starting through the app, see paragraph 2.4.5

Tips: When the ambient temperature is below 32 °F (0 °C), the engine will need to warm up for three minutes after being started, during which time no load should be loaded.

## 2.4.2 Turning off

### gasoline

To turn the engine off in an emergency, turn the engine switch to the “OFF” position. In any other circumstances, please follow the below steps.

1. Switch off all electrical equipment and disconnect them from the generator.
2. There are four methods to turn off the generator:
  - a) **Using the Engine Switch:** Turn the Engine Switch to “OFF” to turn off the generator.
  - b) **Using the Electric Start button:** Press and hold the Electric Start button for 2 seconds to stop the engine.
  - c) **Automatic shutdown:** This generator will automatically stop when the DC charging is completed. Refer to 2.4.4.

Tips: When the AC Power Button and DC output are turned off, it will automatically stop after 10mins to save fuel.

- d) **APP shutdown, refer to 2.4.5.**
3. Wait until the generator is completely cooled down, then turn the Engine Switch and the fuel cap breather valve knob to “OFF”.

---

### LPG

1. Turn off all the connected electrical equipment, and then disconnect from the generator;
2. a. Temporary Generator Disuse, Same as fuel;
  - b. Prolonged Generator Disuse, Turn off the cylinder valve, wait until LPG in the machine is exhausted, and then the machine will shut down automatically;
3. Turn the knob to “OFF”.

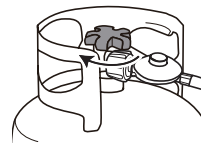

Insert the LPG Hose

## 2.4.3 AC Connections

1. Start the generator.
2. Insert the plug into the AC Output Socket and check that the on-screen AC output port icon is illuminated.
3. Switch on the electrical equipment.

Tips: When the generator is in operation, the AC output can be turned on and off through the AC output switch. If the output reaches or exceeds 50% of the rated level of the generator, you can switch to high performance mode by holding the AC output switch for two seconds or setting it in the app. If the generator is powering multiple electrical equipments, then power the electrical equipment according to their output level, from highest to lowest.

**⚠ Warning** Switch off all electrical equipment before inserting plugs.

### **Caution**

Make sure that all electrical equipment including wires and plugs are in good condition before being connected to the generator, and confirm that all loads carried by the generator are within the rated load range and that the load current is within the rated current range.

Tips: Make sure that the generator is grounded. If any electrical equipment needs to be grounded, the generator must also be grounded.

## 2.4.4 DC Charging

### 2.4.4.1 Charging the DELTA Max, the DELTA Pro, or the Power Kits

- To use Fuel: Turn the fuel cap vent valve knob to "ON" (See 2.4.1 Step 1);
  - To use LPG: Connect the LPG cylinder to the entire machine, and open the valve (See 2.4.1 Step 1);
- Turn the Engine Switch to "ON" (see Step 2 in paragraph 2.4.1).
- Connect with DELTA Max ①, DELTA Pro ②, or Power Kits ③ through the 5m/ 16.4ft Extra Battery Connection Cable\*.
- If the remaining power of DELTA Max, DELTA Pro or Power Kits falls to the lower limit, it will send a request to the generator to recharge. The generator will respond and start recharging.

Tips: If the remaining power of DELTA Max, DELTA Pro or Power Kits does not fall to the lower limit, the generator can be started by hand to start recharging.

- When the remaining power of DELTA Max, DELTA Pro or Power Kits reaches the upper limit, a request will be sent to the generator set to stop charging, and the generator set will respond and automatically stop.

Tips: When it is automatically started, the generator AC output switch is off by default. When the AC is on, the generator will not be available once the DC is finished. The upper and lower power limits can be set in the app of the portable power station being connected.

When charging DELTA Max, DELTA Pro, or Power Kits, it is recommended that the upper power limit be set to 80% in order to increase fuel efficiency. Turn on the AC output switch for simultaneous AC output when the DC output is already on. The total power of AC+DC is 1,800W (gasoline)/1,600 W (LPG), with AC output prioritized.

\*When connected the DELTA Pro for charging, you will need to purchase the DELTA Pro to Smart Generator Adapter from the e-commerce store for connecting the generator to DELTA Pro or Power Kits.

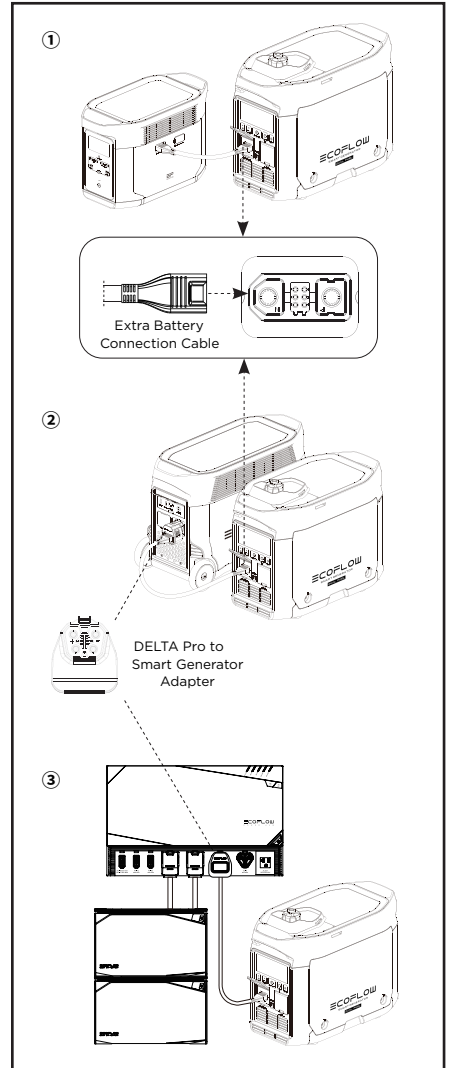

### 2.4.4.2 Charging the DELTA Max Extra Battery Pack or the DELTA Pro Extra Battery Pack

- To use Fuel: Turn the fuel cap vent valve knob to "ON" (See 2.4.1 Step 1);
  - To Use LPG: Also 2.4.4.1;
- Turn the Engine Switch to "ON" (see Step 2 in paragraph 2.4.1).
- Connect to the DELTA Max Extra Battery ④ or DELTA Pro Extra Battery ⑤ with the 5m/ 16.4ft Extra Battery Connection Cable\*.
- Switch on the DELTA Max Extra Battery or DELTA Pro Extra Battery and it will send a request to the generator to recharge. The generator will respond and start recharging.
- When the DELTA Max Extra Battery or DELTA Pro Extra Battery is fully recharged, it will send a request to the generator to stop charging. The generator will respond and stop DC recharging.

\* When connected the DELTA Pro Extra Battery for charging, you will need to purchase the DELTA Pro to Smart Generator Adapter from the e-commerce store for connecting the generator to the DELTA Pro Extra Battery.

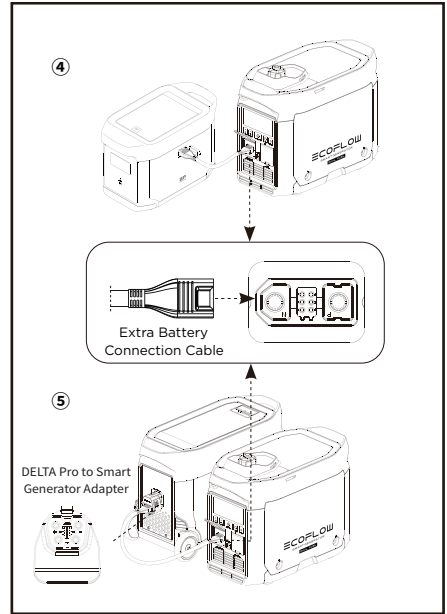

### 2.4.5 EcoFlow App



You can control and view the information and data of the product through the EcoFlow app. Download at: <https://download.ecoflow.com/app>

#### Privacy Policy

By using EcoFlow Products, Applications and Services, you consent to the EcoFlow Term of Use and Privacy Policy, which you can access via the "About" section of the "User" page on the EcoFlow App or on the official EcoFlow website at <https://www.ecoflow.com/policy/terms-of-use> and <https://www.ecoflow.com/policy/privacy-policy>

## 2.4.6 Application Range

Please make sure that the total load of the generator is within the rated range before using the generator, or otherwise the generator may be damaged.

Application			
Power Factor	1	0.8–0.95	0.4–0.75 (Efficiency 0.85)
Output	≤1,800 W (Gasoline) ≤1,600 W (LPG)	≤1,440 W (Gasoline) ≤1,280 W (LPG)	≤612 W (Gasoline) ≤544 W (LPG)

### Caution

When this generator is supplying power to precision instruments, electronic controllers, personal computers and microcomputers, please keep the generator a sufficient distance away from any of the foregoing equipment to avoid electromagnetic interference, and at the same time, to ensure that the generator will not be interfered with by these electronic devices.

If this generator is used to supply power to medical devices, it is recommended to consult with the corresponding equipment manufacturers and technicians first. This is because some electronic equipment or general purpose machines in hospitals require a strong current upon startup and may not be able to use the generator. Please contact the equipment manufacturer for confirmation even if the respective start parameters of the equipment satisfy the conditions listed in the table above.

## 2.4.7 Special Requirements

### Warning

- There may be local laws or regulations applicable to the intended use of the generator set. Please consult with qualified electricians, electrical inspectors or the local authorities with jurisdiction for further information.
- In some areas, generator sets must be registered with local utility companies.
- Generator sets, if used on construction sites, may be subject to regulations.

### 3. Maintenance and Servicing

Proper maintenance and servicing is essential to ensure safe, economical and reliable usage. This also helps minimize your environmental impact.

You must regularly check and service your generator to keep it in optimal condition based on the schedule below.

Item \ Servicing Intervals		Each Time	Within the first month or after 20 hours of operation	Once every three months or every 50 hours of operation thereafter	Then once every year or every 100 hours of operation
Generator Engine Oil	Check - Add	●			
	Replace		●	●	
Air Filter Element	Check - Add	●			
	Clean		●		
	Replace			●	
Sediment Bowl	Clean				●
Spark Plug*	Clean - Adjust				●
Spark Plug Arrester	Clean			●	
Idle Speed **	Check - Adjust				●
Valve Clearance **	Check - Adjust				●
Fuel Tank and Fuel Filter **	Clean				●
Fuel Pipe**	Check	Every 2 years (or replace it if necessary)			
LPG Hose**	Check	Every 2 years (or replace it if necessary)			
Cylinder Head, Piston	Remove any carbon deposits **	Every 300 hours			
* These items should be replaced if necessary					
** These items should be serviced by their respective dealers unless the user has the appropriate tools and maintenance capacity					

#### Caution

- If the generator set works at high temperature under high loads, the engine oil should be replaced every 25 hours.
- If working in dusty or harsh environments, the air filter element should be cleaned every 10 hours and, if necessary, replaced every 25 hours.  
Spot check items based on either the cycle or length of time, whichever comes first.
- If you have reached a servicing interval, servicing must be performed as required based on the table above as soon as possible.

## **⚠ Danger**

Turn off the generator before starting any maintenance. Place the generator on a level spot and separate the spark plug cap from the spark plug to prevent the generator from starting up. Do not use the generator such in poorly ventilated places such as rooms, rail tunnels or caves. Be sure to keep the working area well ventilated. Exhaust gas from the generator contains toxic carbon monoxide fumes. Inhaling these fumes may lead to shock, loss of consciousness or even death.

### 3.1 Checking the Spark Plug

The spark plug is an important part of the generator and must be checked regularly.

1. Turn the maintain cover knob to  and take off the maintenance cover.
2. Take off the spark plug cap.
3. Use the spark plug socket and revolve it counterclockwise to remove the spark plug.
4. Check for any fading in color and remove any carbon deposits. The porcelain center around the spark plug center electrode should be moderately light brown if it is in good condition. The electrode should be replaced if worn, or if the insulation is peeling, cracked or dirty.
5. Check the model of the spark plug and that it has sufficient clearance. If required, correct the gap.

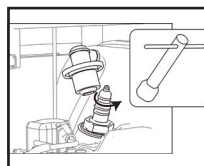

Removing the spark plug

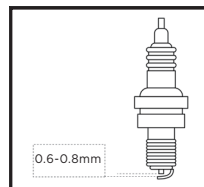

Spark plug clearance

Standard spark plug: A5RTC  
Spark plug clearance: 0.6–0.8 mm  
Tips: The engine may be damaged if the spark plug is not at the correct clearance height.

6. Reinstall the spark plug with a torque of  $13.5 \pm 1.5$  Nm.  
Tip: If installing without a torque wrench, a good method is to tighten until tight, then continue to turn by a further  $1/4$ - $1/2$  rotation.
7. Reinstall the spark plug cap on the spark plug.
8. Reinstall the maintenance cover.

## 3.2 Adjusting the Carburetor

The carburetor is an important part of engine, and should be adjusted by the dealer who has the professional knowledge, data and equipment to ensure it is adjusted correctly.

## 3.3 Replacing the Engine Oil

**⚠ Warning** Do not drain the engine oil immediately after the generator is switched off. The oil temperature will be very high. Please take care not to get scalded when draining the oil.

1. Place the generator on a level plane, start it up and keep it running for several minutes to increase its temperature. Then turn it off. Turn the Engine Switch and the fuel cap breather knob to "OFF".
2. Turn the maintain cover knob to  and take off the maintenance cover.
3. Unscrew the lid and oil dipstick.
4. Place the oil basin under the generator and tilt the generator. The oil will drain quickly.

Tips: Improper disposal of engine oil may harm the environment. If you replace the engine oil yourself, please dispose of the used oil properly. Store the used oil in a sealed container and take it to your nearest oil recycling center. Do not pour it into any trash can, onto the ground or into the sewer.

5. Place the generator in its original horizontal state.

**Caution** Do not tilt the generator when adding engine oil to prevent damage to the generator due to adding excessive oil.

6. Refill the oil to the proper level.
7. Wipe the oil dipstick clean and remove any spilled oil.

**⚠ Warning** Prevent any foreign objects from entering the inside of the engine.

8. Tighten the oil dipstick and lid.
9. Reinstall the maintenance cover and turn the knob to Closed.

### 3.4 Air Filter

1. Turn the maintain cover knob to  and take off the maintenance cover.
2. Take off the screws and the air filter cover.
3. Take off the foam filter element.
4. Clean the foam filter element with soapy water or a nonflammable solvent and dry it.
5. Add oil to the foam filter element and squeeze out the excess oil. The foam filter element should be wet but should not drip any oil.
6. Place the foam filter element into the air filter.

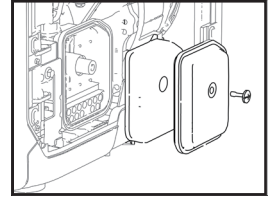

Removing the air filter cover

Tips: 1. Make sure that the surface of the foam filter element is in close contact with the air filter, leaving no gap between them.

2. Do not start the generator before reinstalling the air filter as excessive toxic gas may be produced and foreign objects may enter the engine, causing wear to the engine block.

7. Install the air filter cover back to its original position and tighten the screws.

8. Reinstall the maintenance cover and turn the knob to Closed.

**Caution** Do not twist the foam filter element, to prevent any damage to it.



Wash clean



Press and air dry  
(do not twist)



Add correct  
amount of oil



Press (do not twist)

### 3.5 Fuel Filter Strainer

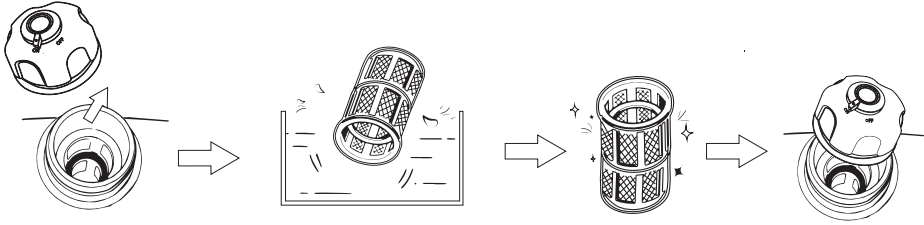

1. Take off the fuel cap and fuel filter screen.
2. Clean the fuel filter screen with fuel.
3. Wipe the filter screen and place it back into the fuel.
4. Reinstall the fuel cap.

**Warning** Never use fuel in any place near smoke or flames.

**Caution** Be sure to tighten the fuel cap.

### 3.6 Muffler

1. Unscrew the bolts.
2. Take off the muffler cap, muffler block and spark plug arrestor.
3. Clean the carbon deposits on the muffler block and the spark plug arrestor gently with a steel wire brush to avoid any damage or scratches to the muffler block and spark plug collector.
4. Check whether the muffler block or the spark plug arrestor is damaged, and replace it if damaged.
5. Reinstall the parts in turn.

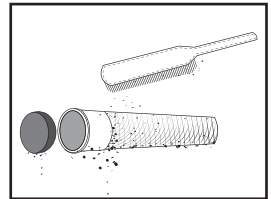

Clean any carbon deposits

**Warning**

Once the generator starts running, the engine and the muffler will become scalding hot. Do not let your skin or clothes directly touch the engine or muffler during your checks and maintenance.

## 4. Storage and Transportation

If you plan to place this generator into long-term storage, you need to take some storage measures to prevent premature aging of the generator.

### 4.1 Draining the Fuel

1. Turn the Engine Switch to "OFF".

Tips: When there is no leftover fuel in the generator, skip this step and make sure that the LPG dust cover is in place.

2. Open the fuel cap, take out the fuel filter screen, drain all the fuel from the fuel tank into a temporary fuel tank and reinstall the fuel cap.
3. Start the generator. The remaining fuel will be used up in about 20 minutes. The generator will turn off when there is no fuel left.
  - Do not connect any electrical equipment to the generator.
  - The time it takes for the generator to run depends on the remaining amount of fuel inside the fuel tank.
4. Turn the maintain cover knob to  and take off the maintenance cover.
5. Loosen and remove the oil drain bolt on the carburetor and drain the fuel from the carburetor into the temporary fuel tank.
6. Turn the Engine Switch to "OFF".
7. Screw in and tighten the oil drain bolt.
8. Reinstall the maintenance cover and turn the knob to Closed.
9. Turn off the fuel cap breather valve knob after the engine cools down completely.

**Warning** As fuel is highly volatile and toxic, please carefully read the "Safety Guidelines" for handling instructions.

**Caution** Wipe any spilled fuel away with a clean soft cloth to prevent it from damaging the plastic shell.

### 4.2 Storing the Generator

Take the following steps to protect parts such as the engine body and piston rings which are the most susceptible to corrosion.

1. Take out the spark plug, inject 10 mL/0.34 oz. of engine oil, reinstall the spark plug, and pull the Starter Grip for several minutes so that the engine oil can fully lubricate the cylinder block.
2. Pull the Starter Grip until it becomes tight (to prevent the cylinder block and valves rusting).
3. Wipe the generator's surface clean, place the generator in a well-ventilated and dry place and cover it.

### 4.3 Rechargeable Battery

Disconnect the battery each time you store it for a longer period of time and reconnect it before using it again.

**Attention:** The battery should be charged and discharged once every 3 months. It will charge while the engine is running.

## 4.4 Use after storage

If the generator is stored with fuel in the fuel tank and carburetor, conduct servicing as required in the table below before using again.

Storage Duration	Recommended Servicing Procedure to Prevent Difficult Startups
Within one month	No preparation needed
One to two months	Evacuate the fuel and inject fresh fuel
Two months to one year	Evacuate the fuel and inject fresh fuel
	Drain the fuel from Carburetor Drain Cup ①
	Drain the fuel from Sediment Bowl ②
Over one year	Evacuate the fuel and inject fresh fuel
	Drain the fuel from Carburetor Drain Cup ①
	Drain the fuel from Sediment Bowl ②
	Drain the original fuel into a suitable storage container after moving it out of storage and inject fresh fuel before starting it.

① Loosen and remove the oil drain bolt and drain all the fuel out of the carburetor. Drain the fuel into a suitable container, and screw in and tighten the oil drain bolt.

② After turning off the Engine Switch, remove the Sediment Bowl, empty the gasoline from the bowl, reinstall the Sediment Bowl and tighten it.

## 4.5 Transportation

### Caution

- When moving, storing or operating the generator, do not place it on its side. The engine oil may leak and damage the engine or your property.
- If the generator is constantly running, allow it to cool before being loaded onto the transport vehicle. Hot engines and waste systems may cause burns and can cause certain materials to ignite. To prevent fuel spills during transport, position the generator vertically in the standard operating position, and turn the engine switch and the fuel cap breather valve knob to the “OFF” position.
- During transportation, take care not to let the generator fall or be impacted.

# 5. Faults and Troubleshooting

Errors	Content of Tips	Error Type	Possible Causes	Recovery Methods
Unable to start		Fuel system	When using gasoline, turn the fuel cap vent valve knob to OFF; When using LPG, the LPG gas cylinder valve is not open.	Turn the fuel cap breather valve knob to "ON"
			The Engine Switch is in the OFF position	Turn the Engine Switch to "ON"
	Icon flashes		There is no fuel left	Refueling
			The generator set was not properly prepared for storage, or the gasoline was not evacuated, or the quality of injected fuel was poor.	Empty the fuel tank and carburetor and refill with fresh fuel
			The fuel filter is blocked. Carburetor faults, ignition failure, or stuck valves, etc.	Send the generator set to your service dealer, or refer to the Service Manual
	Oil Alert Indicator stays on	Engine oil system	Low engine oil level. The engine oil alarm system may turn off the engine.	Add engine oil
		Electrical system	The spark plug is faulty, dirty or have improper clearance	Adjust the clearance or replace the spark plug
			The spark plug has been moistened by the fuel (spilled outside the engine)	Dry the spark plug with air and reinstall it
	Oil Alert Indicator stays on		Communication failure	Send the generator set to your service dealer, or refer to the Service Manual
	Icon stays on		Lack of battery power or the battery is damaged	Pull by hand to start or replace the battery
Icon stays on	CO exceeding specified standard values	Poor ventilation	Turn off the generator and improve ventilation	
No output	Icon flashes	AC overload protection	Load-related problems	Remove the problem load, shut down and restart
	Icon flashes	DC overload protection	Load-related problems	Remove the problem load, shut down and restart
	* The icon stays on	Over-temperature protection	The air inlet is blocked or the ambient temperature is too high or the load is too large	Check the air inlet or remove it from the high temperature environment or reduce the load
	* The icon stays on	Battery over-temperature	The air inlet is blocked or the ambient temperature is too high or the load is too large	Check the air inlet or remove it from the high temperature environment or reduce the load

**Communication failure:** Communication failures may occur in two specific situations, as detailed below.

**1) Normal failure:** When the generator is connected to DELTA Max or DELTA Pro, if the generator goes into sleep mode, a communication failure will occur. In this situation, press a button to activate the generator and the communication failure will disappear.

**2) Abnormal failure:** If the communication failure does not disappear once the generator has been activated or while the generator is running, this could indicate that the failure has been caused by a problem with the generator.

If any alert occurs during the use of this product and if the alert icon does not disappear after the foregoing methods are attempted or the product is restarted, please stop using it immediately.

If the above information still fails to solve your problem, please contact our professional service personnel for further support.

## 6. Parameters and Specifications

Complete machine	Length × width × height	23.5×11.8×18.7 in/597×300×475 mm
	Net weight	67.2 lbs/30.5 kg
Generator	Type	Inverter generator
	Frequency	60 Hz
	Rated voltage	120 V
	Rated power	Gasoline: 1,800 W (Peak Value 1,900 W) LPG: 1,600 W (Peak Value 1,700 W)
	Power factor	1
	DC output voltage	42-58.8 V
	Maximum DC output current	32 A
Engine	Engine model	R80N-i
	Engine type	Single cylinder, four-stroke, forced-air cooling, overhead valve
	Engine displacement	80 CC
	Type of fuel	unleaded gasoline/LPG
	Volume of fuel tank	4.00 L/1.05 gal.
	Generator engine oil volume	0.38 L/0.1 gal.
	Continuous Operation Time (Gasoline)	3.5 Hr (full load)
	Noise Level (at a distance of 7 meters)	56-67 dB (full load)
	Model of spark plug	A5RTC (TORCH)
Start mode	Electric start	

# 7. Circuit Diagram

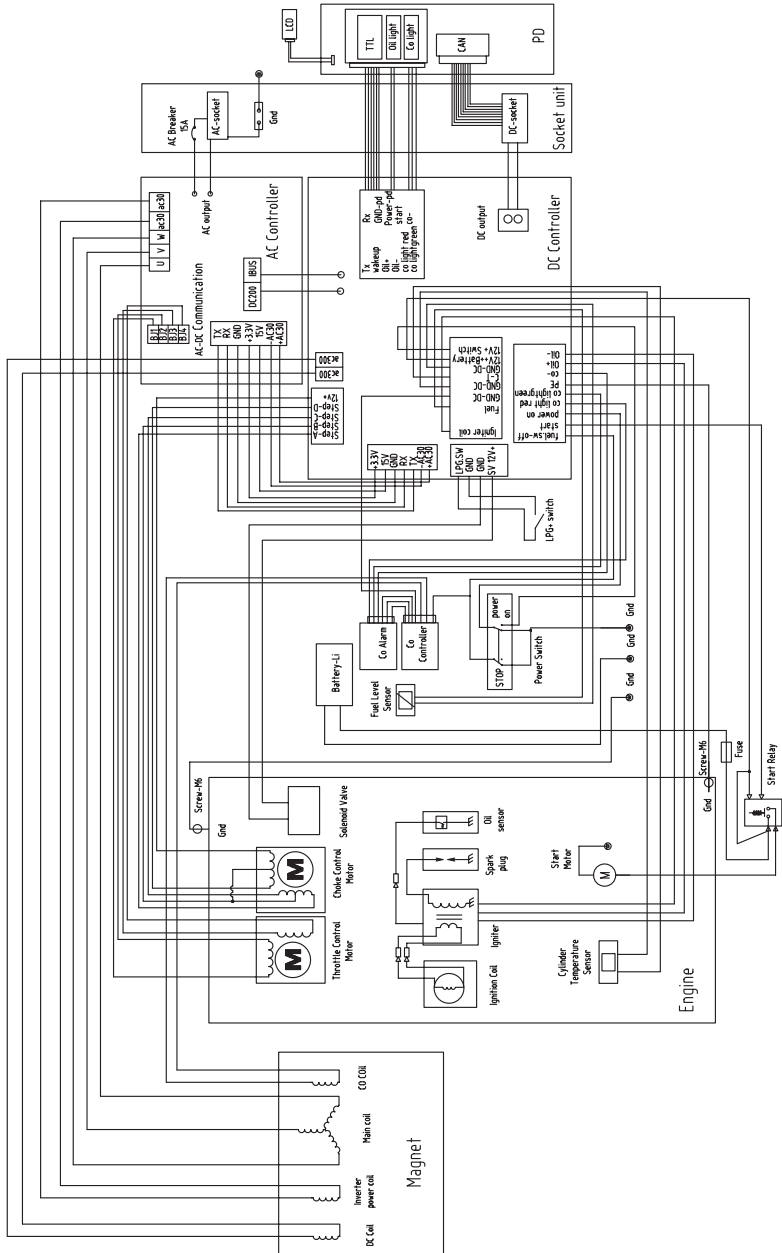

## 8. Package List



Smart Generator  
Dual Fuel

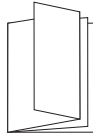

User Manual and  
Warranty Card

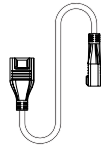

Extra Battery  
Connection Cable

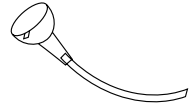

Oil Funnel



Screwdriver



Spark Plug Socket



Breaker Bar

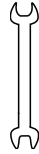

Double-Ended Spanner



LPG Hose

# California and Federal Exhaust and Evaporative Emissions Control Warranty Statement

## YOUR WARRANTY RIGHTS AND OBLIGATIONS

The California Air Resources Board, the United States Environmental Protection Agency and Chongqing Rato Technology Co., Ltd. (Rato), are pleased to explain the exhaust and evaporative emissions (“emissions”) control system warranty on your 2021/2022 small off-road engine/equipment. In California, new equipment that use small off-road engines must be designed, built, and equipped to meet the State’s stringent anti-smog standards. Rato must warrant the emissions control system on your small off-road engine/equipment for the period listed below provided there has been no abuse, neglect or improper maintenance of your small off-road engine/equipment leading to the failure of the emissions control system.

Your emissions control system may include parts such as the carburetor or fuel-injection system, the ignition system, catalytic converter, fuel tanks, fuel lines (for liquid fuel and fuel vapors), fuel caps, valves, canisters, filters, clamps and other associated components. Also included may be hoses, belts, connectors, and other emission-related assemblies.

Where a warrantable condition exists, Rato will repair your small off-road engine/equipment at no cost to you including diagnosis, parts and labor.

---

## MANUFACTURER’S WARRANTY COVERAGE:

The exhaust and evaporative emissions control system on your small off-road engine/equipment is warranted for two years. If any emissions-related part on your small off-road engine/equipment is defective, the part will be repaired or replaced by Rato.

---

## OWNER’S WARRANTY RESPONSIBILITIES:

As the small off-road engine/equipment owner, you are responsible for performance of the required maintenance listed in your owner’s manual. Rato recommends that you retain all receipts covering maintenance on your small off-road engine/equipment, but Rato cannot deny warranty coverage solely for the lack of receipts or for your failure to ensure the performance of all scheduled maintenance.

As the small off-road engine/equipment owner, you should however be aware that Rato may deny you warranty coverage if your small off-road engine/equipment or a part has failed due to abuse, neglect, or improper maintenance or unapproved modifications.

You are responsible for presenting your small off-road engine/equipment to a Rato distribution center or service center as soon as the problem exists. The warranty repairs shall be completed in a reasonable amount of time, not to exceed 30 days.

If you have any questions regarding your warranty rights and responsibilities, you should contact Great Lakes Technologies, LLC. at 800-232-1195 or techsupport@wenproducts.com.

---

## **DEFECTS WARRANTY REQUIREMENTS:**

(a) The warranty period begins on the date the small off-road engine/equipment is delivered to an ultimate purchaser.

(b) General Emissions Warranty Coverage. Rato warrants to the ultimate purchaser and each subsequent owner that the engine or equipment is:

- (1) Designed, built, and equipped so as to conform with all applicable regulations adopted by the Air Resources Board; and
- (2) Free from defects in materials and workmanship that causes the failure of a warranted part for a period of two years.

(c) The warranty on emission-related parts will be interpreted as follows:

- (1) Any warranted part that is not scheduled for replacement as required maintenance in the written instructions must be warranted for the warranty period defined in Subsection (b)(2). If any such part fails during the period of warranty coverage, it must be repaired or replaced by Rato according to Subsection (4) below. Any such part repaired or replaced under the warranty must be warranted for the remaining warranty period.
- (2) Any warranted part that is scheduled only for regular inspection in the written instructions must be warranted for the warranty period defined in Subsection (b)(2). A statement in such written instructions to the effect of "repair or replace as necessary" shall advise owners of the warranty coverage for emissions related parts. Replacement within the warranty period is covered by the warranty and will not reduce the period of warranty coverage. Any such part repaired or replaced under warranty must be warranted for the remaining warranty period.
- (3) Any warranted part that is scheduled for replacement as required maintenance in the written instructions must be warranted for the period of time prior to the first scheduled replacement point for that part. If the part fails prior to the first scheduled replacement, the part must be repaired or replaced by Rato according to Subsection (4) below. Any such part repaired or replaced under warranty must be warranted for the remainder of the period prior to the first scheduled replacement point for the part.
- (4) Repair or replacement of any warranted part under the warranty provisions must be performed at no charge to the owner at a warranty station.

- (5) Notwithstanding the provisions of Subsection (4) above, warranty services or repairs must be provided at distribution centers that are franchised to service the subject engine/equipment.
- (6) The owner must not be charged for diagnostic labor that leads to the determination that a warranted part is in fact defective, provided that such diagnostic work is performed at a warranty station.
- (7) Rato is liable for damages to other engine/equipment components proximately caused by a failure under warranty of any warranted part.
- (8) Throughout the emissions control system's warranty period set out in subsection (b)(2), Rato must maintain a supply of warranted parts sufficient to meet the expected demand for such parts and must obtain additional parts if that supply is exhausted.
- (9) Manufacturer-approved replacement parts that do not increase the exhaust or evaporative emissions of the engine or emissions control system must be used in the performance of any warranty maintenance or repairs and must be provided without charge to the owner. Such use will not reduce the warranty obligations of Rato.
- (10) Add-on or modified parts that are not exempted by the Air Resources Board may not be used. The use of any non-exempted add-on or modified parts will be grounds for disallowing a warranty claim. Rato will not be liable to warrant failures of warranted parts caused by the use of a non-exempted add-on or modified part.
- (11) Rato issuing the warranty shall provide any documents that describe that warranty procedures or policies within five working days of request by the Executive Officer.
- 

(d) Emission Warranty Parts List for Exhaust

(1) Fuel Metering System

(i) Carburetor and internal parts (and/or pressure regulator or fuel injection system).

(ii) Air/fuel ratio feedback and control system.

(iii) Cold start enrichment system.

(2) Air Induction System

(i) Controlled hot air intake system.

(ii) Intake manifold.

(iii) Air filter.

(3) Ignition System

(i) Spark Plugs.

(ii) Magneto or electronic ignition system.

(iii) Spark advance/retard system.

(4) Exhaust Gas Recirculation (EGR) System

(i) EGR valve body, and carburetor spacer if applicable.

(ii) EGR rate feedback and control system.

(5) Air Injection System

(i) Air pump or pulse valve.

(ii) Valves affecting distribution of flow.

(iii) Distribution manifold.

- (6) Catalyst or Thermal Reactor System
  - (i) Catalytic converter.
  - (ii) Thermal reactor.
  - (iii) Exhaust manifold.
- (7) Particulate Controls
  - (i) Traps, filters, precipitators, and any other device used to capture particulate emissions.
- (8) Miscellaneous Items Used in Above Systems
  - (i) Electronic controls.
  - (ii) Vacuum, temperature, and time sensitive valves and switches.
  - (iii) Hoses, belts, connectors, and assemblies.
- (e) Emission Warranty Parts List for Evap
  - (1) Fuel Tank
  - (2) Fuel Cap
  - (3) Fuel Lines (for liquid fuel and fuel vapors)
  - (4) Fuel Line Fittings
  - (5) Clamps\*
  - (6) Pressure Relief Valves\*
  - (7) Control Valves\*
  - (8) Control Solenoids\*
  - (9) Electronic Controls\*
  - (10) Vacuum Control Diaphragms\*
  - (11) Control Cables\*
  - (12) Control Linkages\*
  - (13) Purge Valves\*
  - (14) Gaskets\*
  - (15) Liquid/Vapor Separator
  - (16) Carbon Canister
  - (17) Canister Mounting Brackets
  - (18) Carburetor Purge Port Connector

\*Note: As they relate to the evaporative emission control system.

Rato will furnish with each new small off-road engine/equipment written instructions for the maintenance and use of the engine/equipment by the owner.



# ECOFLOW

## EcoFlow Smart Generator Dual Fuel

### Manuel d'utilisation

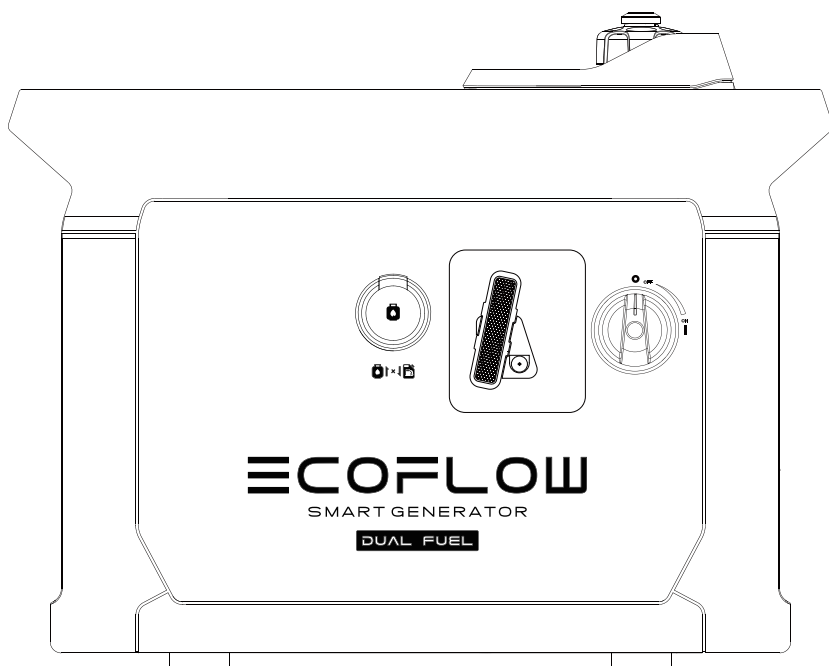

## Clause de non-responsabilité

---

Les utilisateurs sont tenus de lire attentivement ce manuel d'utilisation et de s'assurer qu'ils ont bien compris son contenu avant d'utiliser ce produit. Conservez ce manuel d'utilisation pour vous y référer en cas de besoin. Toute utilisation incorrecte peut causer des blessures graves pour l'utilisateur ou d'autres personnes, endommager le produit ou entraîner des pertes matérielles. Il est considéré que si l'utilisateur utilise ce produit, il comprend, reconnaît et accepte l'ensemble des termes et contenus du manuel d'utilisation et est responsable de toute utilisation incorrecte et de toutes les conséquences qui en découlent. Par la présente, EcoFlow décline toute responsabilité en cas de pertes dues à une utilisation du produit non-conforme au manuel d'utilisation par l'utilisateur.

Sous réserve du respect des lois et réglementations, notre entreprise a le droit final d'interpréter ce document et tous les documents relatifs à ce produit. Toute mise à jour, révision ou résiliation du contenu de celui-ci, le cas échéant, sera effectuée sans préavis et les utilisateurs devront consulter le site officiel d'EcoFlow pour obtenir les dernières informations concernant le produit.

# Table des matières

<b>1. Consignes de sécurité</b>	<b>1</b>
1.1 Avertissement de sécurité	1
1.2 Instructions de sécurité	1
1.3 Étiquettes importantes	2
<b>2. Pour commencer</b>	<b>3</b>
2.1 Description extérieure	3
2.2 Présentation des icônes de l'écran d'affichage	5
2.3 Avant d'utiliser le produit	6
2.4 Utilisation du produit	10
--2.4.1 Démarrage	10
--2.4.2 Mise hors tension	11
--2.4.3 Connexions CA	12
--2.4.4 Charge CC	13
2.4.4.1 Charge de la batterie DELTA Max, DELTA Pro ou Power Kits	13
2.4.4.2 Charge de la batterie DELTA Max Extra ou de la batterie DELTA Pro Extra	14
--2.4.5 Utilisation de l'application	14
--2.4.6 Plage d'application	15
--2.4.7 Exigences spéciales	15
<b>3. Maintenance et entretien</b>	<b>16</b>
3.1 Vérification de la bougie d'allumage	17
3.2 Réglage du carburateur	17
3.3 Remplacement de l'huile moteur	18
3.4 Filtre à air	18
3.5 Crépine du filtre à carburant	19
3.6 Silencieux	19
<b>4. Stockage et transport</b>	<b>20</b>
4.1 Vidange du carburant	20
4.2 Stockage du générateur	20
4.3 Batterie rechargeable	21
4.4 Stockage après utilisation	21
4.5 Transport	21
<b>5. Défauts et dépannage</b>	<b>22</b>
<b>6. Paramètres et spécifications</b>	<b>23</b>
<b>7. Schéma électrique</b>	<b>24</b>
<b>8. Liste des éléments fournis</b>	<b>25</b>

# 1. Consignes de sécurité

## 1.1 Avertissement de sécurité

Votre sécurité et celle des autres, ainsi que celle des biens matériels, sont de la plus haute importance. Veuillez lire attentivement les avertissements de sécurité extrêmement importants présentés dans le manuel d'utilisation et sur l'autocollant du générateur. Ils ont pour but de vous rappeler les dangers potentiels qui peuvent nuire à votre santé et à celle des autres. Avant chaque avertissement de sécurité se trouve un symbole et l'un des trois mots suivants : danger, avertissement ou attention.

Ces mots indiquent :

**Danger**

Si vous ne suivez pas les instructions, vous risquez de vous mettre en danger ou de subir des dommages sévères.

**Avertissement**

Si vous ne respectez pas les instructions, vous risquez de vous mettre en danger ou de subir des dommages sévères.

**Attention**

Si vous ne suivez pas les instructions, votre générateur et d'autres biens risquent d'être endommagés.

## 1.2 Instructions de sécurité

Veuillez lire attentivement le manuel d'utilisation avant d'utiliser le générateur afin d'éviter les accidents.

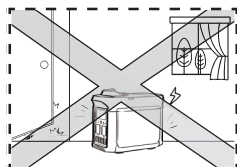

N'utilisez pas l'appareil à l'intérieur et tenez-le éloigné des portes, des fenêtres et des orifices

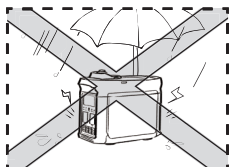

N'utilisez pas l'appareil dans des environnements humides

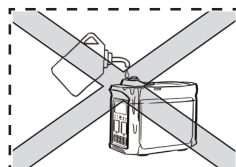

Assurez-vous qu'il n'y ait aucun déversement de carburant lors du ravitaillement

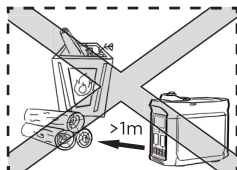

Gardez tous les matériaux combustibles à au moins 1 mètre de distance

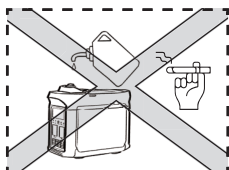

Ne fumez pas lors du ravitaillement

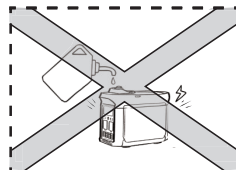

Coupez le moteur avant le ravitaillement

### Mise à la terre du générateur

Le générateur est équipé d'un système de mise à la terre, qui se sert à connecter les composants du châssis du générateur à la borne de terre sur la prise CA. Le système de mise à la terre ne se connecte pas au neutre AC.

### Connectez le générateur au système électrique

Ne connectez pas la génératrice au système électrique d'un bâtiment, à moins qu'un interrupteur d'isolement n'ait été correctement installé par un électricien agréé. Veuillez vous conformer à toutes les lois applicables et aux exigences réglementaires en matière d'électricité.

**Attention**

Maintenez les entrées d'air sur le côté du panneau avant, le silencieux et la partie inférieure du générateur propres et dégagés, et empêchez toute pénétration de débris, de boue ou d'eau. Le générateur, le contrôleur ou le moteur peuvent être endommagés si ces entrées d'air sont obstruées. Ne transportez pas, ne stockez pas et n'utilisez pas le générateur avec d'autres produits. Toute fuite d'huile peut endommager le générateur ou mettre votre sécurité personnelle ainsi que vos biens en danger.



## 2. Pour commencer

### 2.1 Description extérieure

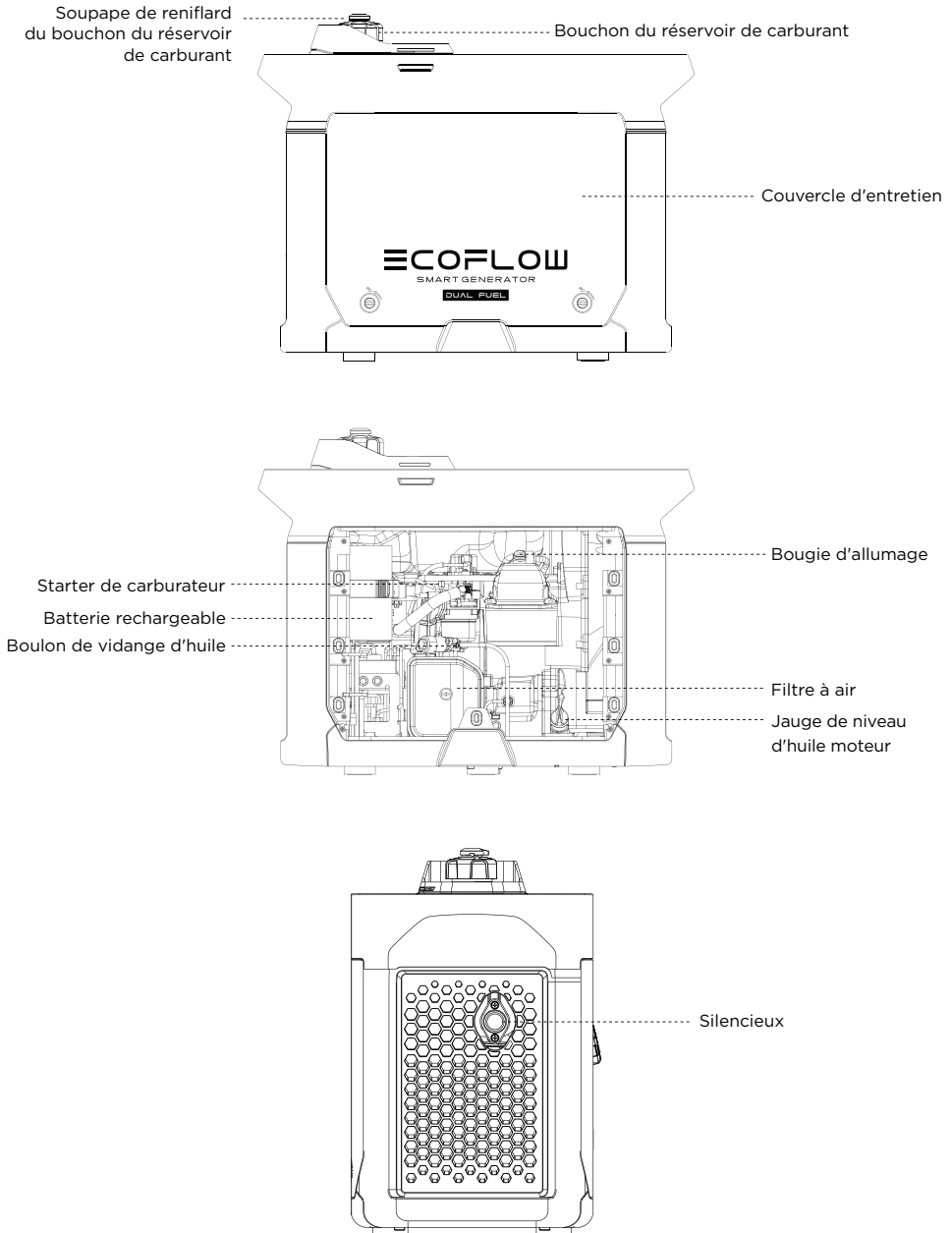

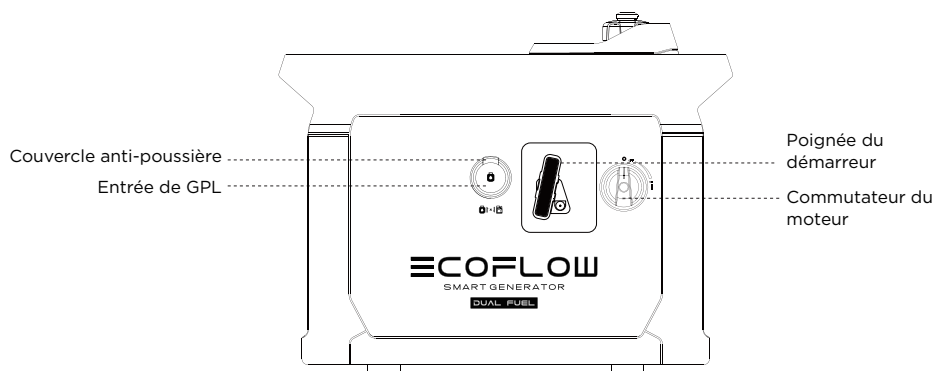
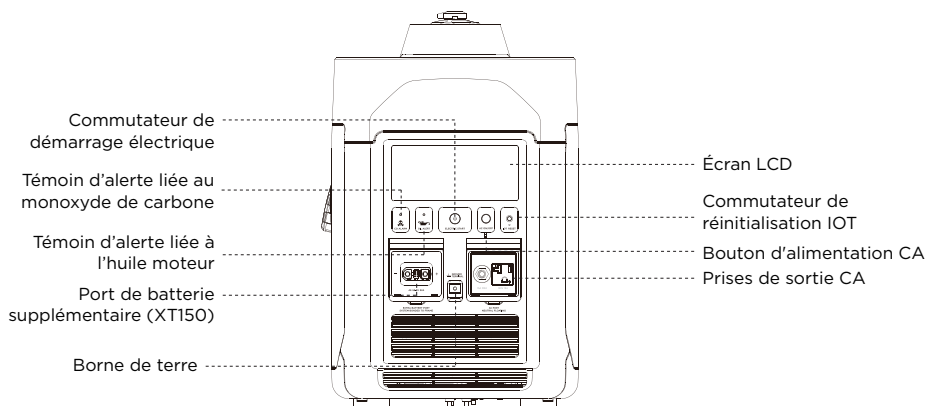

**Témoin d'alerte liée au monoxyde de carbone :** Lorsque le capteur de monoxyde de carbone détecte que la concentration de monoxyde de carbone est sur le point de dépasser la norme, le générateur s'arrête automatiquement et le voyant d'alerte liée au monoxyde de carbone clignote pendant 5 minutes. Pendant ce cours, le générateur ne peut pas être démarré.

**GPL :** gaz de pétrole liquéfié

## 2.2 Présentation des icônes de l'écran d'affichage

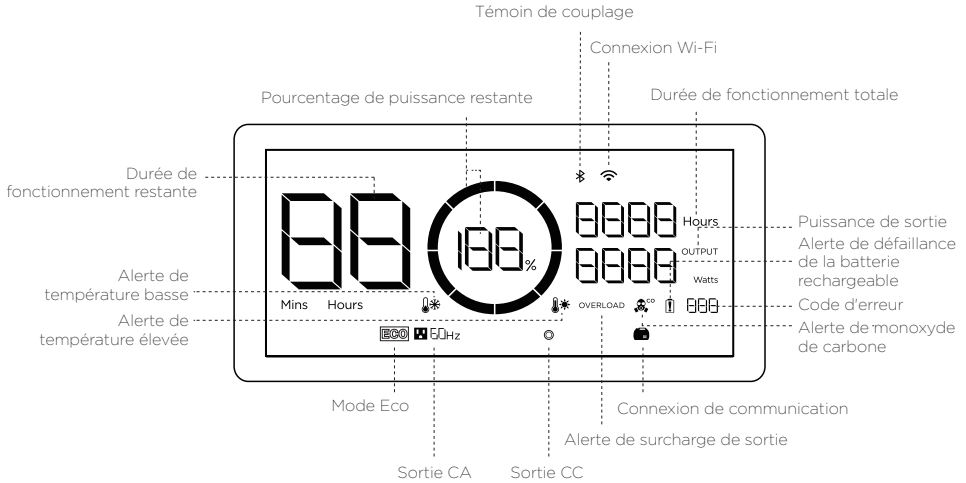

**Pourcentage de carburant restant** : Si le niveau d'huile est inférieur à 600 ml pendant l'utilisation du carburant, le pourcentage de carburant restant est affiché à 0 % et l'icône clignote pour vous rappeler de remplir le réservoir à temps.

Dans les conditions de fonctionnement au GPL l'affichage indique 99%.

**État de la connexion Wi-Fi** : Lorsqu'un téléphone mobile est connecté au produit via Bluetooth, le témoin Bluetooth reste allumé. Lorsque le produit est connecté à un réseau, l'icône Wi-Fi reste allumée et s'éteint lorsque la connexion est perdue.

**Code d'erreur** : reportez-vous à l'application EcoFlow pour obtenir des informations spécifiques sur les codes d'erreur.

**Mode ECO** : Dans ce mode, le générateur adaptera intelligemment la vitesse aux besoins de la puissance desortie afin de réduire la consommation de carburant et le bruit. Mode ECO par défaut.

### Paramètres du mode ECO :

1. Appuyez et maintenez l'interrupteur de courant alternatif pendant 2 secondes.
2. Cela peut être effectué dans l'application. Veuillez trouver plus de détails au 2.4.5.

\* Reportez-vous à la section 5 pour en savoir plus sur les étapes de dépannage.

## 2.3 Avant d'utiliser le produit

### Ajout du combustible (lors de l'utilisation d'essence)

#### **⚠ Danger**

Veillez lire attentivement les consignes de sécurité avant le ravitaillement car le carburant est inflammable et toxique. Ne remplissez pas excessivement le réservoir de carburant car le carburant peut se dilater et se déverser lorsque le réservoir chauffe. Veillez à fermer correctement le bouchon du réservoir de carburant après le ravitaillement.

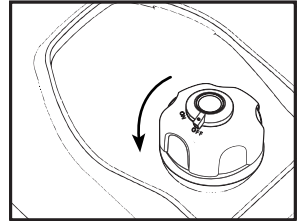

Ouverture du bouchon du réservoir de carburant

#### **Attention**

Nettoyez le carburant résiduel à l'aide d'un chiffon propre et doux après le ravitaillement pour éviter que le revêtement en caoutchouc ne s'abîme. Utilisez du carburant sans plomb plutôt que du carburant au plomb, qui peut endommager gravement les pièces internes du générateur. Retirez le bouchon du réservoir de carburant et faites l'appoint jusqu'au voyant rouge.

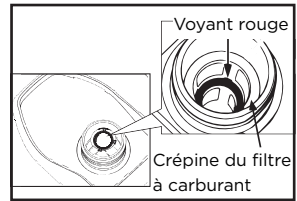

Ravitaillement en carburant

**Carburant recommandé : Essence sans plomb**  
**Capacité du réservoir de carburant : 1,05 gal. / 4,00 L**

### Connexion du GPL (lors de l'utilisation du GPL)

1. S'assurer que la valve de le cylindre de GPL est en position fermée.
2. Si vous utilisez un nouveau cylindre de GPL, retirer d'abord le capuchon en plastique situé sur le dessus de la valve du cylindre.
3. Raccorder le flexible GPL à la valve du cylindre GPL et le serrer à la main, pas trop fort.
4. Retirer le couvercle anti-poussière du port d'accès au GPL du générateur.

- Retirer la fiche de protection en caoutchouc du connecteur femelle du flexible de GPL.
- Insérer le connecteur femelle du tube GPL dans le port d'accès GPL et le pousser jusqu'à entendre un clic, puis déplacer l'anneau extérieur du connecteur femelle vers l'avant.

Conseil : 1. Fermer immédiatement la valve de le cylindre de GPL lorsque le générateur est arrêté.

2. Ne pas placer le cylindre de GPL sur le côté avec le silencieux du générateur.

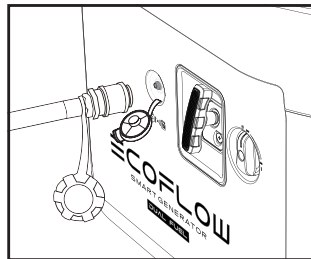

Insertion du flexible GPL

**⚠ Danger** Lorsque le moteur tourne, ne pas placer le tube de GPL ou le cylindre de GPL dans le passage d'échappement du silencieux.

**⚠ Avertissement**

- Ne pas laisser les enfants toucher ou jouer avec le cylindre de GPL ou avec le tube de GPL.
- Utiliser un cylindre de GPL approuvée équipée d'un dispositif anti-débordement (Overfill Prevention Device, OPD). Installer le cylindre de GPL sur une surface plane, avec le cylindre toujours en position verticale et la valve reposant sur le dessus du cylindre.
- Le cylindre de gaz ne doit pas être installé à proximité de sources de flammes et ne doit pas être exposé à la lumière du soleil, à la pluie ou à la poussière.
- Fermer la valve du cylindre pendant le transport et le stockage en débranchant le cylindre et en le recouvrant d'un capuchon de protection. Si cela est possible, un capuchon de protection en plastique est généralement utilisé. Tenir le cylindre éloigné des sources de flammes, et maintenir la ventilation à l'intérieur du véhicule.
- S'il une forte odeur de GPL se fait sentir, fermer immédiatement la valve du cylindre et utiliser de l'eau savonneuse pour mouiller tous les raccords du flexible de GPL afin de vérifier l'absence de fuite. Si des bulles apparaissent ou se développent, cela indique une fuite dans le flexible de GPL. Ne pas vérifier la présence de fuites d'air à l'aide d'une flamme nue, par exemple en allumant une cigarette. Si vous trouvez une fuite, contactez un technicien qualifié pour l'inspecter.

**Attention**

- Le flexible de GPL et le cylindre de GPL standard doivent être utilisés ensemble dans cet appareil.
- S'assurer que la date d'inspection sur le cylindre de GPL est dans le champ d'application de l'utilisation spécifiée.
- La position du cylindre doit être fermement réglée pour éviter une courbure ou une torsion excessive lorsque le flexible de GPL est connecté.

## Ajout d'huile moteur dans le générateur

### Attention

À sa sortie d'usine, le générateur ne contient pas d'huile moteur. Ne démarrez pas le générateur avant d'avoir ajouté suffisamment d'huile moteur. N'inclinez pas le générateur lors de l'ajout d'huile pour éviter d'en ajouter trop et d'endommager le générateur.

1. Placez le générateur sur une surface plane.
2. Tournez maintenant le bouton du couvercle d'entretien, pour le mettre sur la position  et retirez le couvercle d'entretien.
3. Dévissez le bouchon et la jauge d'huile.
4. Injectez la quantité spécifiée d'huile moteur recommandée et revissez fermement le bouchon et la jauge d'huile. Remettez le couvercle d'entretien et tournez le bouton pour le mettre sur la position fermée.

**Huile moteur recommandée : SAE SJ 10W-40**

**Qualité d'huile moteur recommandée :**

**API de qualité SJ ou supérieure**

**Capacité d'huile : 0,1 gal. / 0,38 L**

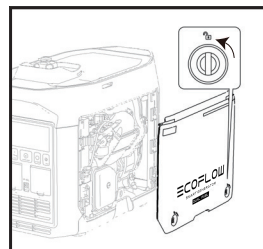

Retrait du couvercle d'entretien

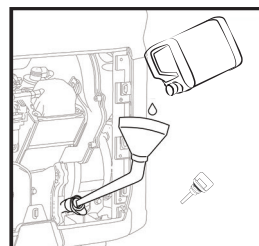

Apport d'huile moteur

## Connexion de la batterie rechargeable

Le générateur ne peut pas être démarré avec le commutateur de démarrage électrique sauf s'il est connecté à la batterie interne. Tournez maintenant le bouton du couvercle d'entretien pour le mettre sur la position , retirez le couvercle d'entretien et connectez respectivement les fils positif et négatif de la batterie.

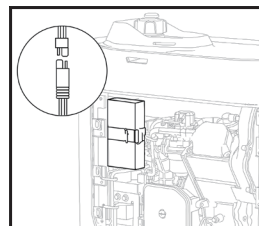

Connexion des fils positif et négatif

## Inspection avant utilisation

### **⚠ Avertissement**

Veillez vérifier soigneusement les composants suivants à chaque fois avant d'utiliser le générateur.

#### **a) Vérifier le volume de carburant(lors de l'utilisation d'essence)**

Retirez le bouchon du réservoir de carburant et vérifiez le niveau de carburant. Injectez du carburant dans le réservoir si le niveau est trop bas.

#### **b) Vérifier le GPL(lors de l'utilisation du GPL)**

Ouvrez la valve de la bouteille de GPL et vérifiez l'absence de fuites en mouillant tous les raccords du tuyau GPL avec de l'eau savonneuse, si des bulles apparaissent ou grossissent, cela indique une fuite dans le tuyau de GPL. S'il y a une fuite dans le connecteur, fermez la valve de la bouteille de gaz et resserrez le connecteur. Ré-ouvrez la valve et revérifiez les connexions avec de l'eau savonneuse. En cas de fuite persistante, ou si la fuite ne se situe pas au niveau du branchement, arrêtez d'utiliser le générateur et contactez le service client.

#### **c) Contrôle du niveau d'huile moteur**

- Assurez-vous qu'il n'y a pas de fuite d'huile moteur.
  - Contrôlez le niveau d'huile moteur. Si le niveau d'huile est bas, le système d'alarme d'huile moteur peut couper le moteur.
1. Dévissez le bouchon, retirez la jauge d'huile et essuyez-la.
  2. Plongez la jauge d'huile dans l'orifice de remplissage d'huile sans la visser et vérifiez le niveau d'huile.
  3. Ajoutez la quantité d'huile moteur recommandée si le niveau est bas.
  4. Vissez fermement la jauge d'huile et le bouchon.

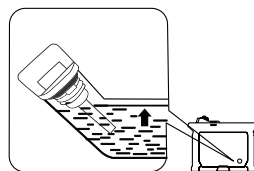

Contrôle du niveau d'huile moteur

#### **d) Vérification de la bonne connexion de la batterie rechargeable**

Tournez maintenant le bouton du couvercle d'entretien pour le mettre sur la position ouverte, retirez le couvercle d'entretien et vérifiez si les fils positif et négatif de la batterie sont correctement connectés.

#### **Dysfonctionnements pendant le fonctionnement**

Vérifiez l'absence de problèmes lorsque le générateur est en marche et contactez EcoFlow pour obtenir une assistance technique supplémentaire si nécessaire.

## 2.4 Utilisation du produit

### **Danger**

- Lisez les consignes de sécurité avant utilisation.
- **N'utilisez pas le générateur dans un espace fermé car les gaz d'échappement peuvent entraîner une perte de conscience, voire la mort. Utilisez-le dans un endroit bien aéré.**
- **Ne branchez pas les prises de sortie CA à des équipements électriques avant de démarrer le générateur.**

Conseil : Température ambiante du générateur : -15°C au 40°C en mode d'essence, -5°C au 40°C en mode GPL. Le générateur peut être utilisé à la puissance nominale sous des conditions atmosphériques standard (« conditions atmosphériques standard » - température ambiante de 25°C - pression atmosphérique de 100 kPa - humidité relative de 30 %). Lorsque la température, l'humidité et l'altitude dépassent les conditions atmosphériques standard, la productivité du générateur sera réduite. L'utilisation à température élevée (plus de 35°C) pendant une période prolongée, affectera le cycle de vie du générateur et de sa batterie intégrée. En outre, en cas d'utilisation dans des espaces limités, la puissance doit être réduite car le refroidissement du générateur est compromis.

### 2.4.1 Démarrage

**Attention** Pour la sélection du combustible, le générateur utilise du GPL lorsque le tuyau GPL est connecté et de l'essence lorsque le générateur ne l'est pas.

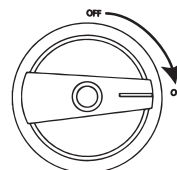
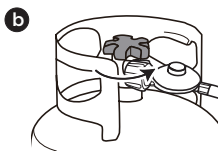
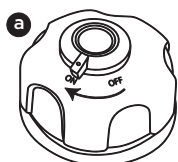

1. a. Utilisation de l'essence : Tourner le bouton du reniflard du bouchon de combustible sur « ON ».  
b. Utilisation du GPL : la valve de la bouteille de GPL.

2. Tournez le commutateur du moteur pour le mettre sur la position « ON ».

**Le générateur peut être démarré à l'aide de l'une des quatre méthodes suivantes :**

#### a) Commutateur de démarrage électrique

Appuyez sur le commutateur de démarrage électrique et maintenez-le enfoncé pendant 2 secondes pour exécuter le programme de démarrage et démarrer le générateur.

Conseil : pour économiser l'énergie de la batterie, lorsque le commutateur du moteur est sur la position « ON », si le générateur ne démarre pas, l'alimentation est coupée au bout de 3 minutes et l'écran d'affichage s'éteint. Dans ce cas, appuyez sur le bouton de démarrage pour activer l'écran d'affichage, puis réactivez le commutateur de démarrage électrique.

## b) Démarrage manuel

Tirez d'abord doucement sur la poignée du démarreur manuel jusqu'à ce que le cordon soit tendu, puis tirez-le fortement.

Conseil : Lors d'un démarrage manuel, vous devez appuyer le générateur pour éviter qu'il ne se cogne pendant que vous tirez sur le cordon. Ne pas laisser la poignée du démarreur rebondir vers le générateur. Remettre délicatement la poignée dans sa position d'origine pour éviter d'endommager le démarreur. En cas de perte de batterie ou de batterie morte, la porte de maintenance devra être ouverte pour contrôler manuellement la porte du starter lors de l'utilisation du démarrage manuel GPL.

## c) Démarrage automatique, voir paragraphe 2.4.4

## d) Démarrage à partir de l'application, voir paragraphe 2.4.5

Conseil : lorsque la température ambiante est inférieure à 32 °F/0 °C, le moteur doit chauffer pendant trois minutes après le démarrage, au cours desquelles aucune charge ne doit être ajoutée.

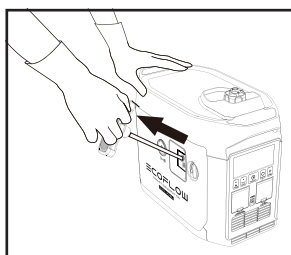

Démarrage manuel

## 2.4.2 Mise hors tension

### essence

**Pour couper le moteur en cas d'urgence, placez le commutateur du moteur en position « OFF ». Dans toutes les autres circonstances, veuillez suivre les étapes ci-dessous.**

1. Éteignez tous les équipements électriques et débranchez-les du générateur.
2. Il existe quatre méthodes pour éteindre le générateur :
  - a) **À l'aide du commutateur du moteur** : tournez le commutateur du moteur pour le mettre sur la position « OFF » (arrêt).
  - b) **À l'aide du commutateur de démarrage électrique** : appuyez sur le commutateur de démarrage électrique et maintenez-le enfoncé pendant 2 secondes pour arrêter le moteur.
  - c) **Arrêt automatique** : ce générateur s'arrête automatiquement lorsque la charge CC est terminée. Reportez-vous à 2.4.4.

Conseils : lorsque le bouton d'alimentation CA et la sortie CC sont éteints, il s'arrête automatiquement après 10 minutes pour économiser du carburant.

**d) Arrêt de l'APP, reportez-vous à 2.4.5.**

3. Attendez que le générateur ait complètement refroidi, puis tournez le commutateur du moteur et le bouton de la soupape de reniflard du bouchon du réservoir de carburant pour les mettre sur la position « OFF ».

## GPL

1. Éteindre tous les équipements électriques connectés, puis les débrancher du générateur ;
2. a. Désaffectation temporaire du générateur, identique à celle du carburant ;  
b. Désaffectation prolongée du générateur : fermer la valve du cylindre, attendre que le GPL de la machine soit épuisé, puis la machine s'arrêtera automatiquement ;
3. Tourner la molette sur « OFF ».

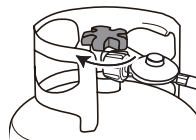

Fermer la valve du cylindre

### 2.4.3 Connexions CA

1. Démarrez le générateur.
2. Insérez la fiche dans la prise de sortie CA et vérifiez que l'icône du port de sortie CA est allumée à l'écran.
3. Allumez l'équipement électrique.

Conseil : Lorsque le générateur est en activité, la sortie CA peut être activée et désactivée via le commutateur de sortie CA. Si la sortie atteint ou dépasse 50 % du niveau nominal du générateur, vous pouvez passer en mode haute performance en maintenant le commutateur de sortie CA enfoncé pendant deux secondes ou en le réglant dans l'application. Si le générateur alimente plusieurs équipements électriques, les alimenter en fonction de leur niveau de sortie, du plus élevé au plus bas.

**⚠ Avertissement** Éteignez tous les équipements électriques avant d'insérer les fiches.

#### Attention

Assurez-vous que tous les équipements électriques, y compris les câbles et les fiches, sont en bon état avant de les connecter au générateur. Vérifiez également que toutes les charges transportées par le générateur se trouvent dans la plage de charge nominale et que le courant de charge se trouve dans la plage de courant nominal.

Conseil : assurez-vous que le générateur est mis à la terre. Si un équipement électrique doit être mis à la terre, le générateur doit également être mis à la terre.

## 2.4.4 Charge CC

### 2.4.4.1 Charge de la batterie DELTA Max, DELTA Pro ou Power Kits

1. a. Pour utiliser du carburant : Tourner le bouton de la valve d'évent du bouchon de carburant sur « ON » (voir 2.4.1 Étape 1) ;  
b. Pour utiliser le GPL : Brancher le cylindre de GPL sur toute la machine et ouvrir la valve (voir 2.4.1 Étape 1) ;
2. Tournez le commutateur du moteur pour le mettre sur la position « ON » (voir l'étape 2 du paragraphe 2.4.1).
3. Effectuez la connexion à la batterie DELTA Max ① DELTA Pro ② ou Power Kits ③ avec le câble de connexion de batterie supplémentaire de 5 mètres\*.
4. Si la puissance restante de la batterie DELTA Max, DELTA Pro ou Power Kits se trouve à la limite inférieure, la batterie envoie une demande de recharge au générateur. Le générateur répond et commence la recharge.

Conseil : si la puissance restante de la batterie DELTA Max, DELTA Pro ou Power Kits ne se trouve pas à la limite inférieure, le générateur peut être démarré manuellement pour lancer la recharge.

5. Lorsque la puissance restante de DELTA Max, DELTA Pro ou Power Kits atteint la limite supérieure, une demande sera envoyée au groupe électrogène pour arrêter la charge, et le groupe électrogène répondra et s'arrêtera automatiquement.

Conseil : Lorsqu'il est démarré automatiquement, le commutateur de sortie CA du générateur est désactivé

par défaut. Lorsque le CA est activé, le générateur ne sera plus disponible une fois le CC soit terminé. Les limites de puissance supérieure et inférieure peuvent être définies dans l'application de la station d'alimentation portable connectée. Charge de la batterie DELTA Max, DELTA Pro ou Power Kits, il est recommandé de régler la limite de puissance supérieure sur 80 % afin d'augmenter le rendement énergétique. Activer le commutateur de sortie CA pour une sortie CA simultanée lorsque la sortie CC est déjà activée. La puissance totale CA + CC est de 1800 W (essence) / 1600 W (GPL), avec une sortie CA prioritaire.

\* Une fois le DELTA Pro/ Power Kits connecté pour la charge, vous devrez acheter l'adaptateur DELTA Pro vers Smart Generator dans la boutique en ligne pour connecter le générateur au DELTA Pro/ Power Kits.

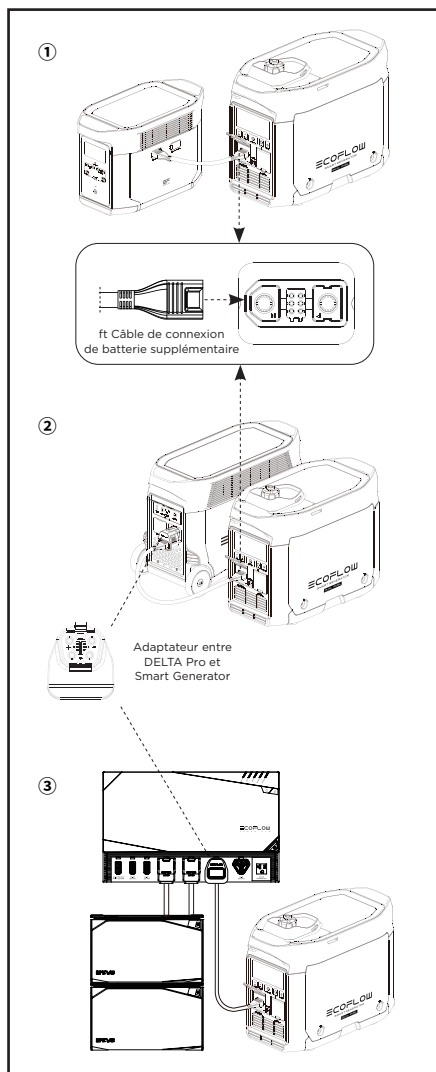

### 2.4.4.2 Charge de la batterie DELTA Max Extra ou de la batterie DELTA Pro Extra

1. a. Pour utiliser du carburant : Tourner le bouton de la valve d'évent du bouchon de carburant sur « ON » (voir 2.4.1 Étape 1) ;  
b. Pour utiliser le GPL : Également 2.4.4.1 ;
2. Tournez le commutateur du moteur pour le mettre sur la position « ON » (voir l'étape 2 du paragraphe 2.4.1).
3. Effectuez la connexion à la batterie DELTA Max Extra ④ ou à la batterie DELTA Pro Extra ⑤ avec le câble de connexion de batterie supplémentaire de 5m/16,4ft\*.
4. Allumez la batterie DELTA Max Extra ou la batterie DELTA Pro Extra pour qu'elle envoie une demande de recharge au générateur. Le générateur répond et commence la recharge.
5. Lorsque la batterie DELTA Max Extra ou la batterie DELTA Pro Extra est complètement rechargée, elle envoie une demande d'arrêt de recharge au générateur. Le générateur répond et arrête la recharge CC.

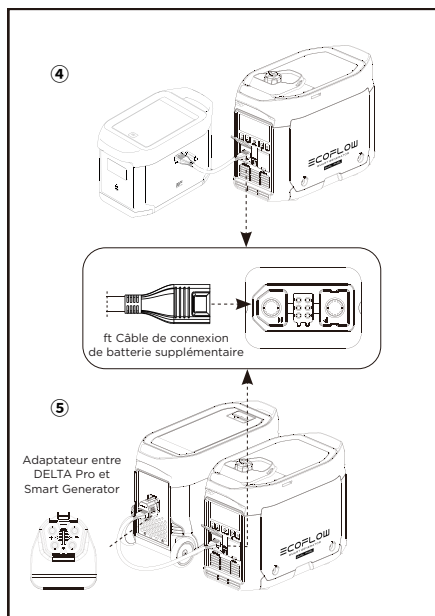

\* Une fois le DELTA Pro Extra connecté pour la charge, vous devrez acheter l'adaptateur DELTA Pro vers Smart Generator dans la boutique en ligne pour connecter le générateur au DELTA Pro Extra.

### 2.4.5 Utilisation de l'application



L'application EcoFlow permet aux utilisateurs de contrôler et de surveiller les centrales EcoFlow à distance. Téléchargez la sur :  
<https://download.ecoflow.com/app>

#### Politique de confidentialité

En utilisant les produits, applications et services EcoFlow, vous acceptez les conditions d'utilisation et la politique de confidentialité EcoFlow, auxquelles vous pouvez accéder via la section « À propos » de la page « Utilisateur » sur l'application EcoFlow ou sur le site Web officiel EcoFlow à l'adresse <https://www.ecoflow.com/policy/terms-of-use> et <https://www.ecoflow.com/policy/privacy-policy>

## 2.4.6 Plage d'application

Assurez-vous que la charge totale du générateur se trouve dans la plage nominale avant de l'utiliser ; dans le cas contraire, le générateur pourrait être endommagé.

Application			
Facteur de puissance	1	0,8-0,95	0,4-0,75 (Efficacité 0,85)
Puissance de sortie	≤1,800 W (essence) ≤1,600 W (GPL)	≤1,440 W (essence) ≤1,280 W (GPL)	≤612 W (essence) ≤544 W (GPL)

### Attention

Lorsque ce générateur alimente des instruments de précision, des contrôleurs électroniques, des ordinateurs personnels ou des micro-ordinateurs, maintenez le générateur à une distance suffisante des équipements susmentionnés pour éviter les interférences électromagnétiques et assurez-vous que ces dispositifs électroniques n'interfèrent pas avec le générateur.

Si ce générateur est utilisé pour alimenter des dispositifs médicaux, il est recommandé de consulter d'abord les fabricants et techniciens correspondants. Cela est dû au fait que certains équipements électroniques ou machines à usage général dans les hôpitaux nécessitent un courant puissant au démarrage et peuvent ne pas être en mesure d'utiliser le générateur. Veuillez contacter le fabricant de l'équipement pour confirmation, même si les paramètres de démarrage respectifs de l'équipement remplissent les conditions répertoriées dans le tableau ci-dessus.

## 2.4.7 Exigences spéciales

### ⚠ Avertissement

- Des lois ou réglementations locales peuvent s'appliquer à l'utilisation prévue du générateur. Pour plus d'informations, veuillez consulter les électriciens qualifiés, les inspecteurs électriques ou les autorités locales compétentes.
- Dans certaines zones, les générateurs doivent être enregistrés auprès des entreprises de services publics locales.
- Les générateurs, s'ils sont utilisés sur des chantiers de construction, peuvent être soumis à des réglementations.

### 3. Maintenance et entretien

Une maintenance et un entretien appropriés sont essentiels pour garantir une utilisation sûre, économique et fiable. Cela permet également de minimiser votre impact sur l'environnement.

Vous devez contrôler et entretenir régulièrement votre générateur afin de le maintenir dans un état optimal, conformément au programme ci-dessous.

Élément		Intervalles d'entretien		À chaque fois	Au cours du premier mois ou après 20 heures de fonctionnement	Une fois tous les trois mois ou toutes les 50 heures de fonctionnement par la suite	Puis une fois par an ou toutes les 100 heures de fonctionnement
Huile moteur du générateur	Contrôler - Ajouter	●					
	Remplacer		●		●		
Élément de filtre à air	Vérifier - Ajouter	●					
	Nettoyer		●				
	Remplacer				●		
Cuve à sédiments	Nettoyer						●
Bougie d'allumage*	Nettoyer - Régler						●
Pare-étincelles	Nettoyer					●	
Vitesse de ralenti **	Contrôler - Régler						●
Jeu des soupapes **	Contrôler - Régler						●
Réservoir de carburant et filtre à carburant **	Nettoyer						●
Tuyau de carburant**	Contrôler	Tous les 2 ans (ou remplacer si nécessaire)					
Flexible GPL**	Contrôler	Tous les 2 ans (ou remplacer si nécessaire)					
Culasse, piston	Éliminer les dépôts de carbone **	Toutes les 300 heures					
* Ces éléments doivent être remplacés si nécessaire							
** Ces appareils doivent être entretenus par leurs revendeurs respectifs, sauf si l'utilisateur dispose des outils et de la capacité d'entretien appropriés							

#### Attention

- Si le générateur fonctionne à haute température sous des charges élevées, l'huile moteur doit être remplacée toutes les 25 heures.
- En cas de travail dans des environnements poussiéreux ou difficiles, l'élément de filtre à air doit être nettoyé toutes les 10 heures et, si nécessaire, remplacé toutes les 25 heures.  
Vérifiez les éléments en fonction du cycle ou de la durée, selon la première échéance.
- Si vous avez atteint un intervalle d'entretien, l'entretien doit être effectué dès que possible selon les besoins, conformément au tableau ci-dessus.

#### Danger

Mettez le générateur hors tension avant de commencer toute opération de maintenance. Placez le générateur sur une surface horizontale et séparez le capuchon de la bougie d'allumage pour empêcher le générateur de démarrer. N'utilisez pas le générateur dans des endroits mal ventilés tels que des pièces fermées, des tunnels ferroviaires ou des grottes. Veillez à maintenir la zone de travail bien ventilée. Les gaz d'échappement du générateur contiennent des vapeurs toxiques de monoxyde de carbone. L'inhalation de ces fumées peut entraîner un choc, une perte de conscience, voire la mort.

### 3.1 Vérification de la bougie d'allumage

La bougie d'allumage est une partie importante du générateur, qui doit être vérifiée régulièrement.

1. Tournez maintenant le bouton du couvercle d'entretien pour le mettre sur la position  et retirez le couvercle d'entretien.
2. Retirez le capuchon de la bougie d'allumage.
3. Faites tourner la douille de la bougie d'allumage dans le sens inverse des aiguilles d'une montre pour retirer la bougie d'allumage.
4. Vérifiez l'absence de décoloration et éliminez les dépôts de carbone.  
Le centre en porcelaine autour de l'électrode centrale de la bougie d'allumage doit être légèrement marron s'il est en bon état. L'électrode doit être remplacée si elle est usée ou si l'isolation est écaillée, fissurée ou sale.
5. Vérifiez le modèle de la bougie d'allumage et assurez-vous que son jeu est suffisant. Si nécessaire, corrigez le jeu.

Bougie d'allumage standard : A5RTC

Jeu de la bougie d'allumage : 0,6-0,8 mm

Conseil : le moteur peut être endommagé si la hauteur de jeu de la bougie d'allumage est incorrecte.

6. Réinstallez la bougie d'allumage en serrant à un couple de  $13,5 \pm 1,5$  Nm.

Conseil : en cas d'installation sans clé dynamométrique, il est possible de tourner la bougie jusqu'à ce qu'elle soit serrée, puis de continuer à tourner de 1/4 à 1/2 tour supplémentaire.

7. Réinstallez le capuchon de la bougie d'allumage sur la bougie.
8. Réinstallez le couvercle d'entretien.

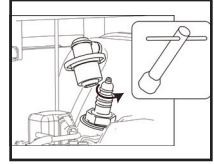

Retrait de la bougie d'allumage

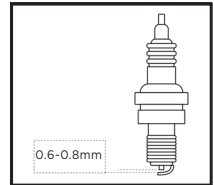

Jeu de la bougie d'allumage

### 3.2 Réglage du carburateur

Le carburateur est une partie importante du moteur. Il doit être réglé par un revendeur possédant les connaissances professionnelles, les données et l'équipement nécessaires pour s'assurer qu'il est correctement réglé.

### 3.3 Remplacement de l'huile moteur

**⚠ Avertissement** Ne vidangez pas l'huile moteur immédiatement après l'arrêt du générateur. La température de l'huile est très élevée. Veillez à ne pas vous brûler lors de la vidange de l'huile.

1. Placez le générateur sur une surface plane, démarrez-le et maintenez-le en marche pendant plusieurs minutes pour augmenter sa température. Puis éteignez-le. Tournez le commutateur du moteur et le bouton de reniflard du bouchon du réservoir de carburant en position « OFF » (arrêt).
2. Tournez maintenir le bouton du couvercle d'entretien pour le mettre sur la position  et retirez le couvercle d'entretien.
3. Dévissez le bouchon et la jauge d'huile.
4. Placez le bac à huile sous le générateur et inclinez le générateur. L'huile s'écoule rapidement.

Conseil : une mise au rebut incorrecte de l'huile moteur peut nuire à l'environnement. Si vous remplacez l'huile moteur vous-même, mettez l'huile usagée au rebut de manière appropriée. Stockez l'huile usagée dans un récipient scellé et confiez-le au centre de recyclage d'huile le plus proche. Ne le versez pas dans une poubelle, sur le sol ou dans les égouts.

5. Placez le générateur en position horizontale d'origine.

**Attention** N'inclinez pas le générateur lors de l'ajout d'huile pour éviter d'en ajouter trop et d'endommager le générateur.

6. Ajoutez de l'huile jusqu'au niveau adéquat.
7. Essuyez la jauge d'huile et éliminez toute trace d'huile.

**⚠ Avertissement** Empêchez tout corps étranger de pénétrer dans le moteur.

8. Serrez la jauge d'huile et le couvercle.
9. Reposez le couvercle d'entretien et tournez le bouton pour le mettre sur la position fermée.

### 3.4 Filtre à air

1. Tournez maintenir le bouton du couvercle d'entretien pour le mettre sur la position  et retirez le couvercle d'entretien.
2. Retirez les vis et le couvercle du filtre à air.
3. Retirez l'élément filtrant en mousse.
4. Nettoyez l'élément filtrant en mousse avec de l'eau savonneuse ou un solvant ininflammable et séchez-le.
5. Ajoutez de l'huile dans l'élément filtrant en mousse et essorez pour retirer l'excédent d'huile. L'élément filtrant en mousse doit être humide, mais l'huile ne doit pas goutter.
6. Placez l'élément filtrant en mousse dans le filtre à air.

Conseil : 1. assurez-vous que la surface de l'élément filtrant en mousse est en contact étroit avec le filtre à air, sans laisser d'espace entre les deux.

2. Ne démarrez pas le générateur avant d'avoir réinstallé le filtre à air, car un excès de gaz toxique pourrait se former et des corps étrangers pourraient pénétrer dans le moteur, provoquant l'usure du bloc-moteur.

7. Remettez le couvercle du filtre à air dans sa position d'origine et serrez les vis.
8. Reposez le couvercle d'entretien et tournez le bouton pour le mettre sur la position fermée.

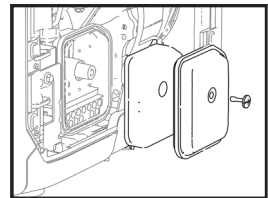

Dépose du couvercle du filtre à air

**Attention** Ne tordez pas l'élément filtrant en mousse pour éviter de l'endommager.



Nettoyez



Appuyez et laissez sécher à l'air libre (ne pas tordre)



Ajoutez la quantité correcte d'huile



Appuyez (ne pas tordre)

### 3.5 Crépine du filtre à carburant

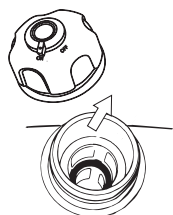

1. Retirez le bouchon du réservoir de carburant et le filtre à carburant.



2. Nettoyez la crépine du filtre à carburant avec du carburant.



3. Essuyez le filtre à carburant et reposez-le dans le carburant.

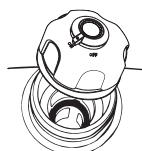

4. Reposez le bouchon du réservoir de carburant en place.

**Avertissement** N'utilisez jamais de carburant à proximité de fumée ou de flammes.

**Attention** Veillez à serrer le bouchon du réservoir de carburant.

### 3.6 Silencieux

1. Dévissez les boulons.
2. Retirez le capuchon de silencieux, le bloc de silencieux et le pare-étincelles.
3. Nettoyez délicatement les dépôts de carbone sur le bloc de silencieux et le pare-étincelles à l'aide d'une brosse métallique pour éviter d'endommager ou de rayer le bloc de silencieux et le collecteur de bougie d'allumage.
4. Vérifiez si le bloc de silencieux ou le pare-étincelles est endommagé et remplacez-le si c'est le cas.
5. Reposez les pièces l'une après l'autre.

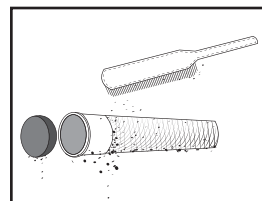

Nettoyez les dépôts de carbone

**Avertissement**

Une fois que le générateur démarre, le moteur et le silencieux deviennent brûlants. Ne laissez pas votre peau ou vos vêtements entrer directement en contact avec le moteur ou le silencieux pendant les contrôles et l'entretien.

## 4. Stockage et transport

Si vous prévoyez de stocker ce générateur à long terme, vous devez prendre certaines mesures de stockage pour éviter un vieillissement prématuré du générateur.

### 4.1 Vidange du carburant

1. Tournez le commutateur du moteur pour le mettre sur la position « OFF ».

Conseil : Lorsqu'il n'y a pas de carburant restant dans le générateur, sauter cette étape et s'assurer que le couvercle anti-poussière GPL est en place.

2. Ouvrez le bouchon du réservoir de carburant, retirez le filtre à carburant, vidangez tout le carburant du réservoir de carburant dans un réservoir de carburant temporaire et replacez le bouchon du réservoir de carburant.

3. Démarrez le générateur. Le carburant restant sera consommé en environ 20 minutes. Le générateur s'éteint lorsqu'il ne reste plus de carburant.

- Ne branchez aucun équipement électrique au générateur.
- Le temps nécessaire au fonctionnement du générateur dépend de la quantité de carburant restante dans le réservoir de carburant.

4. Tournez maintenir le bouton du couvercle d'entretien pour le mettre sur la position  et retirez le couvercle d'entretien.

5. Desserrez et retirez le boulon de vidange d'huile du carburateur et vidangez le carburant du carburateur dans le réservoir de carburant temporaire.

6. Tournez le commutateur du moteur pour le mettre sur la position « OFF ».

7. Vissez et serrez le boulon de vidange d'huile.

8. Replacez le couvercle d'entretien et tournez le bouton pour le mettre sur la position fermée.

9. Coupez le bouton de la soupape de reniflard du bouchon du réservoir de carburant une fois que le moteur a complètement refroidi.

 **Avertissement** Le carburant étant hautement volatil et toxique, veuillez lire attentivement les « Consignes de sécurité » pour connaître les instructions de manipulation.

 **Attention** Essuyez tout carburant renversé à l'aide d'un chiffon doux propre pour éviter d'endommager la coque en plastique.

### 4.2 Stockage du générateur

Procédez comme suit pour protéger les pièces telles que le corps du moteur et les segments de piston, qui sont sensibles à la corrosion.

1. Retirez la bougie d'allumage, injectez 10 mL/0,34 oz. d'huile moteur, replacez la bougie d'allumage et tirez sur la poignée du démarreur pendant plusieurs minutes afin que l'huile moteur puisse lubrifier complètement le bloc-cylindres.

2. Tirez sur la poignée du démarreur jusqu'à ce qu'elle soit bien serrée (pour éviter que le bloc-cylindres et les soupapes ne rouillent).

3. Essuyez la surface du générateur, placez le générateur dans un endroit bien aéré et sec et couvrez-le.

## 4.3 Batterie rechargeable

Débranchez la batterie à chaque fois qu'elle doit être stockée pendant une période prolongée et rebranchez-la avant de l'utiliser à nouveau. Attention : la batterie doit être chargée et déchargée tous les 3 mois. Elle se charge lorsque le moteur tourne.

## 4.4 Stockage après utilisation

Si le générateur est stocké avec du carburant présent dans le réservoir et le carburateur, effectuez l'entretien comme indiqué dans le tableau ci-dessous avant d'utiliser à nouveau le générateur.

Durée de stockage	Procédure d'entretien recommandée pour éviter les démarrages difficiles
Un mois	Aucune préparation nécessaire
Un à deux mois	Vidangez le carburant et injectez du carburant frais
De deux mois à un an	Vidangez le carburant et injectez du carburant frais
	Vidangez le carburant du bouchon de vidange du carburateur ①
	Vidangez le carburant de la cuve à sédiments ②
Au-delà d'un an	Vidangez le carburant et injectez du carburant frais
	Vidangez le carburant du bouchon de vidange du carburateur ①
	Vidangez le carburant de la cuve à sédiments ②
	Vidangez le carburant d'origine dans un récipient approprié à la fin du stockage et injectez du carburant frais avant de démarrer le générateur.

① Desserrez et retirez le boulon de vidange d'huile et vidangez tout le carburant du carburateur. Vidangez le carburant dans un récipient adapté, puis vissez et serrez le boulon de vidange d'huile.

② Après avoir coupé le commutateur du moteur, déposez la cuve à sédiments, videz l'essence de la cuve, reposez la cuve à sédiments et serrez-la.

## 4.5 Transport

### Attention

- Lors du déplacement, du stockage ou de l'utilisation du générateur, ne le placez pas sur le côté. L'huile moteur peut fuir et endommager le moteur ou vos biens.
- Si le générateur fonctionne en permanence, laissez-le refroidir avant de le charger sur le véhicule de transport. Les moteurs chauds et les systèmes de vidange peuvent causer des brûlures et provoquer l'inflammation de certains matériaux. Pour éviter les déversements de carburant pendant le transport, placez le générateur verticalement en position de fonctionnement standard, et placez le commutateur du moteur et le bouton de la soupape de reniflard du bouchon de carburant en position « OFF ».
- Pendant le transport, veillez à ce que le générateur ne tombe pas ou ne reçoive pas d'impacts.

## 5. Défauts et dépannage

Erreurs	Contenu des conseils	Type d'erreur	Causes possibles	Méthodes de récupération
Démarrage impossible		Circuit de carburant	Lorsque l'essence est utilisée, tourner le bouton de la valve d'évent du bouchon de carburant sur OFF ; lorsque vous utilisez du GPL, la valve de le cylindre de gaz GPL n'est pas ouverte.	Tourner le bouton de la valve d'évent du carburant sur ON ou ouvrir la valve du cylindre de GPL
			Le commutateur du moteur est en position « OFF »	Tournez le commutateur du moteur pour le mettre en position « ON »
	L'icône clignote		Il ne reste plus de carburant	Ravitaillement en carburant
			Le générateur n'a pas été correctement préparé pour le stockage, l'essence n'a pas été évacuée ou la qualité du carburant injecté était mauvaise.	Videz le réservoir de carburant et le carburateur et remplissez-les de carburant frais
		Circuit d'huile moteur	Le filtre à carburant est obstrué. Défauts du carburateur, défaillance d'allumage, soupapes bloquées, etc.	Envoyez le générateur au revendeur ou reportez-vous au manuel de service
	Le voyant d'alerte de niveau d'huile reste allumé		Niveau d'huile moteur bas. Le système d'alarme d'huile moteur peut couper le moteur.	Ajoutez de l'huile moteur
			Circuit électrique	La bougie d'allumage est défectueuse, sale ou présente un jeu incorrect
		La bougie d'allumage a été humidifiée par le carburant (dversé à l'extérieur du moteur)		Séchez la bougie d'allumage à l'air libre et réinstallez-la
	Le voyant d'alerte de niveau d'huile reste allumé	Échec de communication		Envoyez le générateur au revendeur ou reportez-vous au manuel de service
		La batterie est déchargée ou endommagée		Tirez à la main pour démarrer et remplacer la batterie
	L'icône reste allumée	CO dépassant les valeurs standard spécifiées	Mauvaise ventilation	Coupez le générateur et améliorez la ventilation
Aucune puissance de sortie	L'icône clignote	Protection contre les surcharges CA	Problèmes liés à la charge	Retirez la charge à l'origine du problème, arrêtez le générateur et redémarrez-le
	L'icône clignote	Protection contre les surcharges CC	Problèmes liés à la charge	Retirez la charge à l'origine du problème, arrêtez le générateur et redémarrez-le
	L'icône reste allumée	Protection contre les températures excessives	L'entrée d'air est bloquée, la température ambiante est trop élevée ou la charge est trop importante	Vérifiez l'entrée d'air, retirez-la de l'environnement à haute température ou réduisez la charge
	L'icône reste allumée	Surchauffe de la batterie	L'entrée d'air est bloquée, la température ambiante est trop élevée ou la charge est trop importante	Vérifiez l'entrée d'air, retirez-la de l'environnement à haute température ou réduisez la charge

**Erreur de communication** : des erreurs de communication peuvent se produire dans deux situations spécifiques, détaillées ci-dessous.

**1) Erreur normale** : si le générateur passe en mode veille alors qu'il est connecté à DELTA Max ou DELTA Pro, une erreur de communication se produit. Dans ce cas, appuyez sur un bouton pour réactiver le générateur, ce qui fera disparaître l'erreur de communication.

**2) Erreur anormale** : si l'erreur de communication ne disparaît pas une fois le générateur réactivé ou pendant que le générateur est en marche, cela peut indiquer que l'erreur est due à un problème concernant le générateur.

Si une alerte se produit pendant l'utilisation de ce produit et si l'icône d'alerte ne disparaît pas après la mise en œuvre des méthodes ci-dessus ou le redémarrage du produit, cessez immédiatement de l'utiliser.

Si les informations ci-dessus ne permettent toujours pas de résoudre votre problème, veuillez contacter notre personnel d'entretien professionnel pour obtenir de l'aide.

## 6. Paramètres et spécifications

Machine complète	Longueur × largeur × hauteur	23,5×11,8×18,7 in/597×300×475 mm
	Poids net	67,2 lbs/30,5 kg
Générateur	Type	Conversion de fréquence
	Fréquence	60 Hz
	Tension nominale	120 V
	Puissance nominale	Essence : 1,800 W (valeur maximale 1,900 W) GPL : 1,600 W (valeur maximale 1,700 W)
	Facteur de puissance	1
	Tension de sortie CC	42-58,8 V
	Courant de sortie CC maximum	32 A
	Moteur	Modèle de moteur
	Type de moteur	Monocylindre, quatre temps, refroidissement par air forcé, soupape en tête
	Cylindrée du moteur	80 CC
	Type de carburant	Essence sans plomb / GPL
	Volume du réservoir de carburant	1,05 gal./4,00 L
	Volume d'huile moteur du générateur	0,1 gal./ 0,38 L
	Temps de fonctionnement continu (essence)	3,5 h (pleine charge)
	Niveau de bruit (à une distance de 7 mètres)	56-67 dB (pleine charge)
	Modèle de bougie d'allumage	A5RTC (TORCHE)
	Mode de démarrage	Démarrage électrique

# 7. Schéma électrique

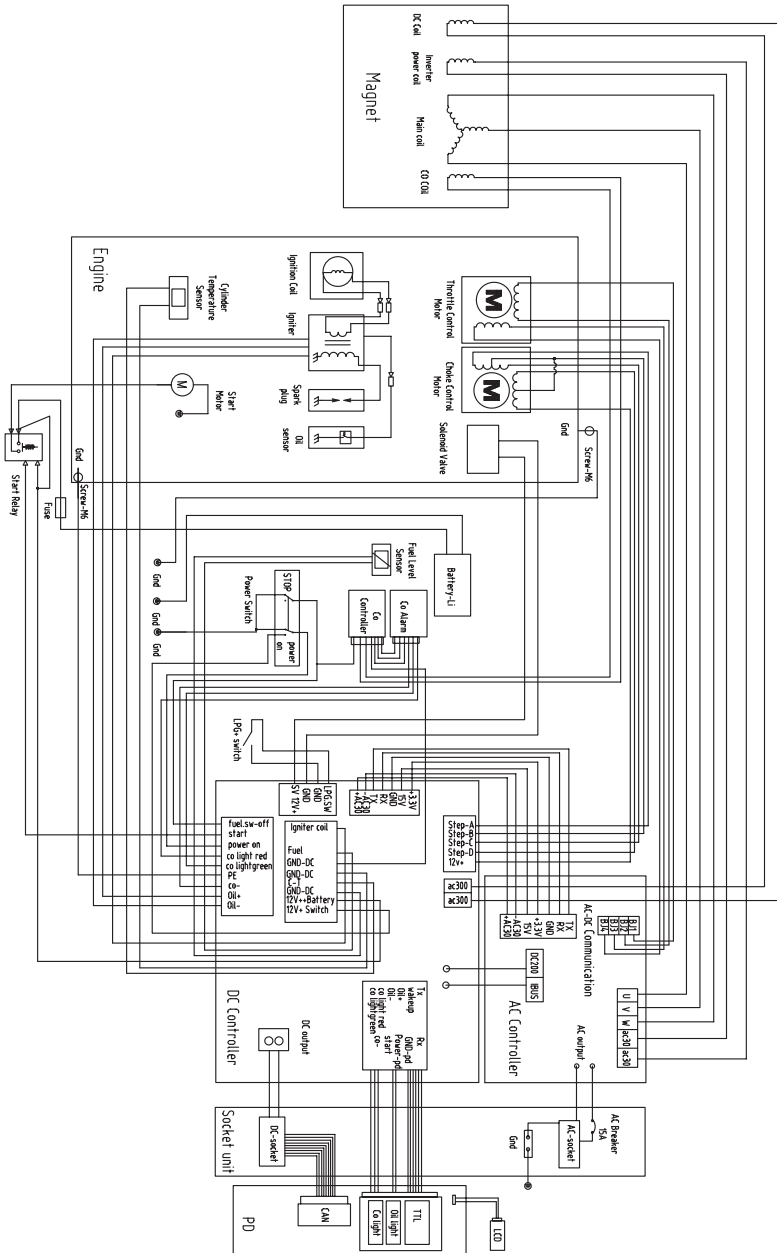

## 8. Liste des éléments fournis

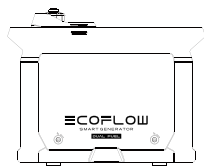

EcoFlow Smart Generator  
Dual Fuel

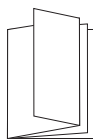

Manuel d'utilisation  
et carte de garantie

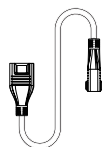

ft Câble de  
connexion de batterie  
supplémentaire

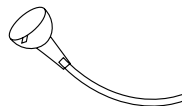

Entonnoir d'huile



Tournevis



Douille de bougie  
d'allumage



Tige d'extension



Clé à double extrémité



Tube GPL



≡COFLOW